

UAB "Vakarinis fasadas"



OBJEKTAS:	Prekybos paskirties (komercini paskirties grup s) pastato - parduotuv s (unik. nr. 2996-0019-3016) Vilniaus g. 166, Šiauliuose, rekonstravimo projektas, kei iant pastato paskirt administracini paskirties pastat (administracini paskirties grup)
STATYBOS ADRESAS:	Vilniaus g. 166, Šiauliai
ESAMA PASTAT PASKIRTIS:	Prekybos
ESAMA PASTAT PASKIRTIES GRUP :	Komercini
B SIMA PASTAT PASKIRTIS:	Administracini
B SIMA PASTAT PASKIRTIES GRUP :	Administracini
STATINIO KATEGORIJA:	Ypatingieji statiniai - YS
STATYBOS R ŠIS:	Rekonstravimas - R
STATINIO PROJEKTAS IR ETAPAS:	Projektiniai pasi lymai - PP
STATYTOJAS:	UAB „Ertona“, UAB „Esila“
PROJEKTUOTOJAS:	UAB „Vakarinis fasadas“
PROJEKTO VADOVAS:	Darius Jakubauskas At. Nr. A350
PROJEKTO DALIES VADOVAS:	Rolandas Ožinskas At. Nr. A1293

**ŠIAULIAI
2026**

2. DOKUMENT ŽINIARAŠTIS

2.1. Projekto sud ties žiniaraštis

Dokumento žymuo	Lap sk.	Laida	Dokumento pavadinimas	Pastabos
2602-00-PP-DŽ	1	0	Dokument sud ties žiniaraštis	
2602-00-PP-BD-01	3	0	Bendrieji statinio rodikliai	
2602-00-PP-AR	8	0	Aiškinamasis raštas	
Priedai				
	1		Projektini pasi lym rengimo užduotis	
	4		Vizualizacijos	
	6		Specialieji reikalavimai	
	4		UAB „Šiauli vandenys“ prisijungimo s lygos Nr. S-1182, 2026-05-08	
	3		AB „Šiauli energija“ prisijungimo s lygos Nr. SD-894, 2026-05-26	
	4		Elektros tinkl nuosavyb s rib aktai	
Br žiniai				
2602-01-PP-SP.B-4	1	0	Sklypo sutvarkymo planas (aplinkotvarkos) M1:500	
2602-01-PP-SP.B-5	1	0	Suvestinis sklypo inžinerini tinkl planas M1:500	
2602-00-PP-SA.B-1	1	0	R sio planas M1:100	
2602-00-PP-SA.B-2	1	0	Pirmo aukšto planas M1:100	
2602-00-PP-SA.B-3	1	0	Antro aukšto planas M1:100	
2602-00-PP-SA.B-4	1	0	Tre io aukšto planas M1:100	
2602-00-PP-SA.B-5	1	0	Mansardinio aukšto planas M1:100	
2602-00-PP-SA.B-6	1	0	Stogo planas M1:100	
2602-00-PP-SA.B-7	1	0	Pj vis 1-1 M1:100	
2602-00-PP-SA.B-8	1	0	Pj vis 2-2 M1:100	
2602-00-PP-SA.B-9	1	0	Fasadai tarp aši D-A, 1-4 M1:100	
2602-00-PP-SA.B-10	1	0	Fasadai tarp aši A-D, 4-1 M1:100	
2602-00-PP-SA.B-11	1	0	Kiemo fasado fragmentas M1:100	

Laida	Smulkesn informacija apie pasikeitim			Data	Parašas
Atest. Nr.	UAB „Vakarinis fasadas“ I. Kanto g. 15-3, 92241 Klaip da e-mail: vakarinis.fasadas@gmail.com			Objektas: Prekybos paskirties (komercini paskirties grup s) pastato - parduotuv s (unik. nr. 2996-0019-3016) Vilniaus g. 166, Šiauliuose, rekonstravimo projektas, kei iant pastato paskirt administracini paskirties pastat (administracini paskirties grup)	
A684	Direktorius	R. Regesas	2026.02	Br žinys: Dokument žiniaraštis	Laida
A350	P.V	D. Jakubauskas	2026.02		0
A1293	P.D.V	R. Ožinskas	2026.02		
LT	Statytojas: UAB „Ertona“, UAB „Esila“			2602-00-PP-DŽ	Lapas 1
					Lap 1

3. BENDRAS AIŠKINAMASIS RAŠTAS

3.1. Projekto rengimo pagrindas

Projektas parengtas pagal išduotą projektavimo užduotį, topografinį nuotrauką bei užsakovo pageidavimus.

Pagrindiniai normatyvini statybos techniniai dokumentai, kuriais vadovaujantis parengtas techninis projektas su rašais:

LR statymai:

LR Statybos statymas. 2012-05-22, Nr.: I-1240.

LR Aplinkos apsaugos statymas. 2011-06-28, Nr.: I-2223.

LR žemės statymas. 2011-04-12, Nr.: I-446.

LR Teritorijų planavimo statymas. 2012-05-24, Nr.: I-1120.

LR atliekų tvarkymo statymas. 2012-04-19, Nr.: VIII-787

Organizaciniai tvarkomieji statybos techniniai reglamentai:

STR 1.01.08:2002. Statinio statybos reikalavimai.

STR 1.01.03:2017. Statinių klasifikavimas.

STR 1.04.04:2017. Statinio projektavimas, projekto ekspertizė.

STR 1.05.01:2017. Statybos leidžiantys dokumentai. Statybos užbaigimas. Statybos sustabdymas. Savavališkos statybos padarinių šalinimas. Statybos pagal neteisėtai išduotą statybos leidžiantį dokumentą padarinių šalinimas.

STR 1.06.01:2016. Statybos darbai. Statinio statybos priežiūra.

STR 1.12.06:2002 Statinio naudojimo paskirtis ir gyvavimo trukmė.

Techniniai reikalavimai statybos techniniai ir kiti reglamentai:

STR 2.01.01(1):2005. ESR. Mechaninis patvarumas ir pastovumas.

STR 2.01.01(3):1999. ESR. Higiena, sveikata, aplinkos apsauga.

STR 2.01.01(4):2008. ESR. Naudojimo sauga.

STR 2.01.01(5):2008. ESR. Apsauga nuo triukšmo

STR 2.02.02:2004. Visuomeniniams paskirties pastatai.

STR 2.03.01:2019 Statinių prieinamumas.

STR 2.05.03:2003. Statybinių konstrukcijų projektavimo pagrindai.

Kelių techniniai reglamentai:

KTR 1.01:2008 Automobilių keliai.

Respublikos statybos normos, taisyklės ir kt.

RSN 26-90. Vandens vartojimo normos.

RSN 139-92. Pastatų ir statinių žaibosauga.

RSN 156-94. Statybinių klimatologija.

Higienos normos ir aplinkos apsaugos normatyviniai dokumentai:

HN 33:2011 Triukšmo ribiniai dydžiai gyvenamuosiuose ir visuomeniniams paskirties pastatuose bei jų aplinkoje

HN 42:2009 Gyvenamųjų ir visuomeninių pastatų patalpų mikroklimatas

Specialiosios žemės ir miško naudojimo sąlygos. 2012-05-29, Nr. 343

LAND 10 - 96. Nuotekų užterštumo normos.

Pastaba: Kiti normatyviniai dokumentai, kurių pagrindu parengti projektiniai sprendiniai nurodyti projekto dalių aiškinamuosiuose raštuose.

Laida	Smulkesnė informacija apie pasikeitimą				Data	Parašas	
Atest. Nr.	UAB „Vakarinis fasadas“ I. Kanto g. 15-3, 92241 Klaipėda e-mail: vakarinis.fasadas@gmail.com				Objektas: Prekybos paskirties (komerciniai paskirties grupės) pastato - parduotuvės (unik. nr. 2996-0019-3016) Vilniaus g. 166, Šiauliuose, rekonstravimo projektas, keičiant pastato paskirtį administraciniai paskirties pastatą (administraciniai paskirties grupė)		
A684	Direktorius	R. Regesas		2026.02	Br. žinys: Dokument žiniaraštis	Laida	
A350	P.V	D. Jakubauskas		2026.02		0	
A1293	P.D.V	R. Ožinskas		2026.02			
LT	Statytojas: UAB „Ertona“, UAB „Esila“				2602-00-PP-AR	Lapas	Lap 8

užm. rytas bei naujai iškirstas angas, b kl. patenkinama; IKONOGR Nr. 1-6; FF Nr. 2-33, 62; 2023 m.);

-fasad architekt. riniš sprendimas - Vilniaus ir Dvaro g. fasad architekt. riniš sprendimo visuma (-; b kl. patenkinama; IKONOGR Nr. 1-6; FF Nr. 2-17, 20-31; 2023 m.); fasad architekt. riniš detalės - išgaubto stačiakampio formos laiptuotas tinkuoto plyt m. ro atikas su užlenktais palei fasado form. kraštais, komponuotas virš centrinio jimo (-; b kl. patenkinama; IKONOGR Nr. 1, 2; FF Nr. 2-5, 10-12; 2023 m.); mozaikinio betono keturi pakop. užapvalint. centrinio jimo laipt.

tipas (reikšmingas medžiagiškumu ir konstrukcija; pakopos vietomis ištrup. jusios, b kl. patenkinama, bloga; IKONOGR Nr. 2; FF Nr. 4-6, 8, 9; 2023 m.); gelžbetonio užapvalintas stogelis virš centrinio jimo dur. (-; b kl. patenkinama; IKONOGR Nr. 1, 2; FF Nr. 4-7; 2023 m.); fasad. apdaila ir puošyba – rupaus tinko tipas (reikšmingas medžiagiškumu ir fakt. ra; išskyrus R fasado tink., R fasadas pertinkuotas lygiu tinku, b kl. patenkinama; IKONOGR Nr. 1-6; FF Nr. 2-15, 17, 19-31; 2023 m.);

-konstrukcijos - pamatas su r. siu ir tinkuotu plyt. m. ro cokoliu (-; pamatas ir r. sys netyrin. ti, r. sio patalpas nepatekta, cokolio b kl. patenkinama, b kl. tikslinama pagal konstrukcij. tyrim. išvadas; IKONOGR Nr. 4, 5; FF Nr. 3, 21, 22; 2023 m.); gelžbetonin. sijin. perdanga, jos tipas (reikšmingas medžiagiškumu ir konstrukcija; b kl. patenkinama, b kl. tikslinama pagal konstrukcij. tyrim. išvadas; FF Nr. 29-33, 37, 38, 40, 43, 44, 46; 2023 m.); tinkuotos plyt. m. ro sienos (-; b kl. patenkinama, b kl. tikslinama pagal konstrukcij. tyrim. išvadas; FF Nr. 2-7, 10-30, 32, 37, 38, 40; 2023 m.); gelžbetonin. s. apskrito bei kvadratinio plano kolonos bei j. išd. stymo tinklas visuose aukštuose, j. tipas (reikšmingas išd. stymu, stulp. forma bei medžiagiškumu; išskyrus pastog., r. sys netyrin. tas, patalpas nepatekta, b kl. patenkinama, b kl. tikslinama pagal konstrukcij. tyrim. išvadas; FF Nr. 29-32, 37, 38, 40; 2023 m.); funkcin. ranga - I-II a. balto marmuro trij. laiptataki. laiptai su užapvalinta pirm. ja pakopa bei užapvalintais mozaikinio betono tur. kl. pagrindais (-; tur. klai neišliko; FF Nr. 33-36; 2023 m.); II-III a. mozaikinio betono laipt. tipas (reikšmingas medžiagiškumu ir konstrukcija; b kl. patenkinama; FF Nr. 39; 2023 m.); III a. -pastog. s. betoniniai laipt. tipas (reikšmingas medžiagiškumu ir konstrukcija; b kl. patenkinama; FF Nr. 41, 42; 2023 m.);

-grind. danga ar dangos medžiaga, jos tipas - I a. balto marmuro plyteli. grind. fragmentas prie I-II a. laipt. (-; didžioji grind. dangos dalis neišliko, b kl. patenkinama, bloga; FF Nr. 32-34; 2023 m.);

-objekto teritorijoje esantys žem. s. ir jos paviršiaus elementais - kult. riniš sluoksnis (patenka Šiauli. senojo miesto vietos (u.k. 27097) teritorij. ; -;TRP; 2023 m.);

Faktai apie svarbias visuomen. s, kult. ros ir valstyb. s istorijos asmenybes, vykius - „Baltijos“ restoranas Šiauliuose buvo kurtas XX a. 6 deš. pradžioje, viename iš sen. j. pastat., ta. iau 1956 m. pastatas sudeg. 1961 m. restoranas buvo atstatytas kitoje vietoje - dab. Vilniaus ir Dvaro gatvi. sankryžoje. Naujai pastatyta „Baltija“ buvo laikoma didžiausiu restoranu Lietuvoje, kai kuri. šaltini. duomenimis - visose Baltijos šalyse. Darbo valandomis I-ajame aukšte veik. valgykla, o 19 val. buvo atidaromas restoranas, sik. r. s II-jame aukšte. II- aukšt. ved. marmuro laiptai, ant kuri. buvo patiestas raudonas kilimas, restorano sienos buvo papuoštos lubas siekian.iais veidrodžiais. Restorane veik. dvi sal. s, talpinan. ios 200 žmoni. Prie laipt. buvo vieta estradai, grojo gyva muzika, dainavo žinomi

Laida	Smulkesn. informacija apie pasikeitim.				Data	Parašas	
Atest. Nr.	UAB „Vakarinis fasadas“ I. Kanto g. 15-3, 92241 Klaip. da e-mail: vakarinis.fasadas@gmail.com				Objektas: Prekybos paskirties (komercini. paskirties grup. s) pastato - parduotuv. s (unik. nr. 2996-0019-3016) Vilniaus g. 166, Šiauliuose, rekonstravimo projektas, kei. iant pastato paskirt. administracini. paskirties pastat. (administracini. paskirties grup.)		
A684	Direktorius	R. Regesas		2026.02	Br. žinys: Dokument. žiniaraštis	Laida	
A350	P.V	D. Jakubauskas		2026.02		0	
A1293	P.D.V	R. Ožinskas		2026.02			
LT	Statytojas: UAB „Ertona“, UAB „Esila“				2602-00-PP-AR	Lapas	Lap
						8	

**PROJEKTINI PASI LYM RENGIMO UŽDUOTIS
2026 02**

Statytojas: UAB „Ertona“, m. k. 145279826, Serbent g. 100, LT-78136 Šiauliai, direktorius Tadas Ožinskas;
UAB „Esila“, m. k. 305229447, Lyglauki g. 38, Paliepiei, LT-13280 Vilniaus r., direktorius Mindaugas Vingras

Projektuotojas: UAB „Vakarinis fasadas“, m. k. 241921280, Šiauli filialas Tilž s g. 168-3, Šiauliai, Projekto vadovas Darius Jakubauskas



Projekto pavadinimas	Prekybos paskirties (komercini paskirties grup s) pastato - parduotuv s (unik. nr. 2996-0019-3016) Vilniaus g. 166, Šiauliuose, rekonstravimo projektas, kei iant paskirt administracini paskirties pastat (administracini paskirties grup)
Statybos r šis	Rekonstravimas
Statinio kategorija	Ypatingasis statinys
Esama pastat paskirtis	Prekybos
B sima pastat paskirtis	Administracini
Esama pastat paskirties grup	Komercini
B sima pastat paskirties grup	Administracini
Žem s sklypo rodikliai	Šiauliai, Vilniaus g. 166 Žem s sklypo kadastrinis numeris ir vietov s pavadinimas: 2901/0011:425 Šiauli m. k.v. Daikto pagrindin naudojimo paskirtis: Kita Žem s sklypo naudojimo b das: Komercin s paskirties objekt teritorijos Žem s sklypo plotas: 2347 m ² Esamas žem s sklypo užstatymo tankumas: 0,47 Planuojamas žem s sklypo užstatymo tankumas: 0,49 Esamas žem s sklypo užstatymo intensyvumas: 1,78 Planuojamas žem s sklypo užstatymo intensyvumas: 1,77 Esamas želdyn plotas: 5,5% Planuojamas želdyn plotas: 10,1% Planuojamas automobili stov jimo viet skai ius: 34 vnt.
Statinio techniniai rodikliai	Esamas pastato užstatymo plotas: 1099,10 m ² B simas pastato užstatymo plotas: 1151,10 m ² Esamas pastato bendras plotas: 4172,38 m ² B simas pastato bendras plotas: 4148,47 m ² Esamas statinio aukštis iki kraigo nuo ±0.00 : +18,73 m B simas statinio aukštis iki kraigo nuo ±0.00 : +18,73 m
Projektini pasi lym paskirtis	Informuoti visuomen apie statinio numatom projektavim
Projektini pasi lym sud tis	Titulinis lapas Dokument žiniaraštis Bendras aiškinamasis raštas Projektini pasi lym rengimo užduotis Pagrindiniai br žiniai (sklypo sutvarkymo planas, suvestinis sklypo inžinerini tinkl planas, aukšt planai, pj viai, fasadai) Vizualizacijos
Statytojo pateikiami dokumentai ir kiti duomenys	NTR centrinio duomen banko išrašai Žem s sklypo planas IGT ataskaita Statini ekspertiz s aktas NDK matavim byla Topografin nuotrauka galiojimas projektuotojui
Projektini pasi lym vaizdin informacija	Sklypo sutvarkymo (aplinkotvarkos) planas M1:500 Suvestinis sklypo inžinerini tinkl planas M1:500 Pirmo, antro, tre io, mansardinio aukšto planai M1:100 Stogo planas M1:100 Pj viai 1-1, 2-2 M1:100 Fasadai tarp aši D-A, 1-4 M1:100 Fasadai tarp aši A-D, 4-1 M1:100 Kiemo fasado fragmentas M1:100 Pastato vizualizacijos Specialieji reikalavimai UAB „Šiauli vandenys“, AB „Šiauli energija“ prisijungimo s lygos. Elektros tinkl nuosavyb s rib aktai
Kiti duomenys	Statytojui projektiniai pasi lymai pateikiami elektronin je laikmenoje (1 egz.) ir 1 spausdintas popierinis egzempliorius

SKLYPO SUTVARKYMO PLANAS M1:500

SKLYPO TECHNINIAI RODIKLIAI









Poz.	PAVADINIMAS	Plotas m2
1.	Sklypo plotas	2347,0
2.	Užtatymo plotas (esamas)	1099,0
3.	Užtatymo procentas (esamas)	46,8%
4.	Užtatymo plotas (b simas)	1151,0
5.	Užtatymo procentas (b simas)	49,0%
6.	Kiet dang plotas	985,0
7.	Želdini plotas	238,0
8.	Želdini procentas	10,1%

Sklypo ribos: 1-2-3-4-5-6-7-8-9-10-11-12-13-14

-  Sklypo riba
-  važiavimas sklyp

EKSPLIKACIJA

Poz.	Statinio pavadinimas
01	Projektuojamas esamas pastatas Rekonstravimas
02	Projektuojama esama kiemo aikštėlė - 17 aut. v. 3 vietos (ŽFT) Rekonstravimas

-  Asfalto danga (esama) - 754,0 m²
-  Trinkeli danga (nauja) - 84,0 m²
-  Trinkeli danga (esama) - 117,0 m²
-  Žolė - 238,0 m²
-  Bortai (gatvės) - 115,0 m
-  Bortai (gatvės nuleisti) - 7,0 m
-  Bortai (gazonas) - 60,0 m
-  Esami medžiai - 3 vnt.
-  Nauji medžiai (dekoratyvinis raudonlapis klevas) - 4 vnt.

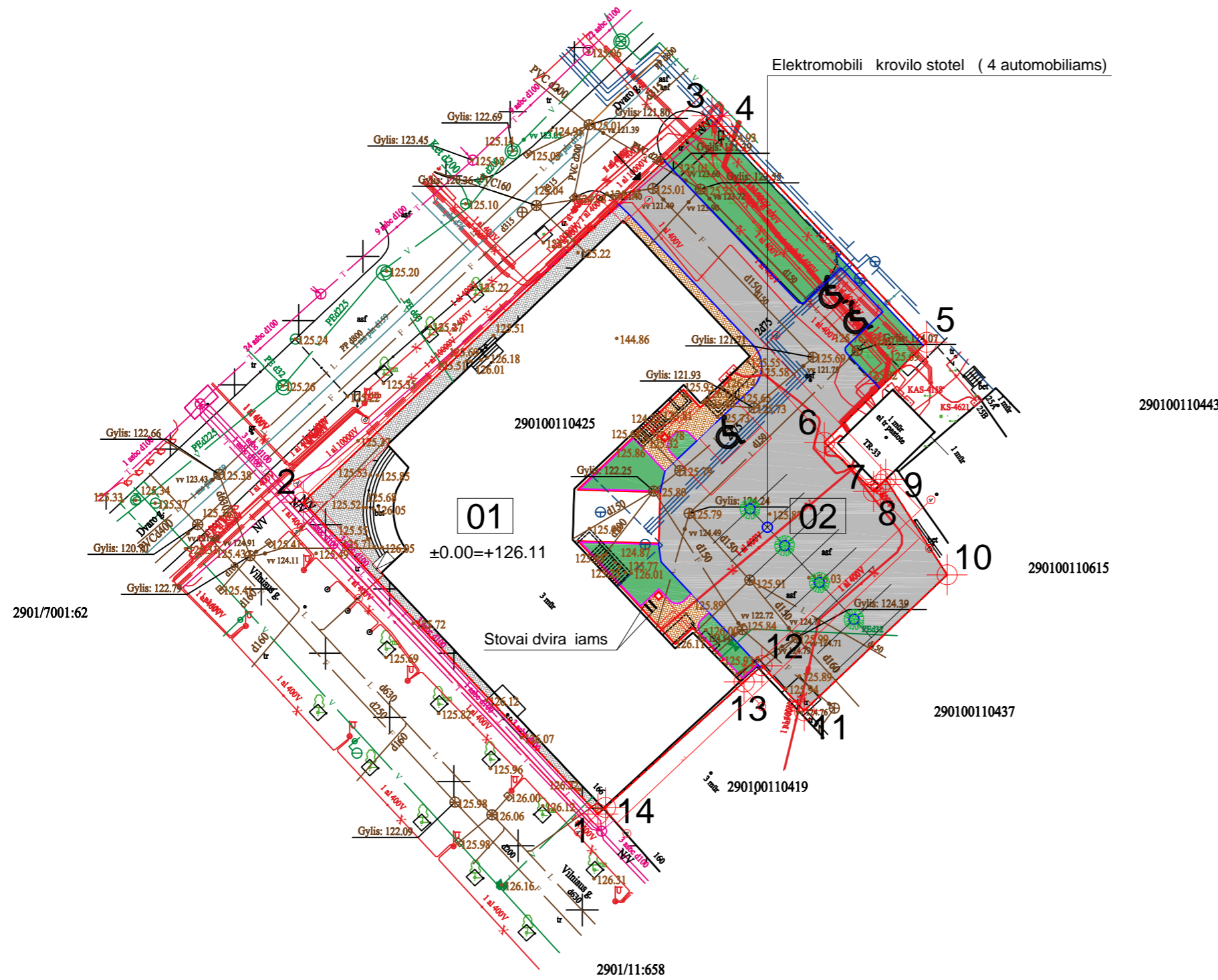



Laida			Data	Parašas
Atest. Nr.	 UAB "Vakarinis fasadas" I. Kanto g. 15-3, 92241 Klaipėda e-mail: vakarinisfasadas@balticum-tv.lt		Objektas: Prekybos paskirties (komerciniai paskirties grupės) pastato - parduotuvės (unik. nr. 2996-0019-3016) Vilniaus g. 166, Šiauliuose, rekonstravimo projektas, keičiant pastato paskirtį administraciniai paskirties pastat (administraciniai paskirties grupė)	
A684	Direktorius	R. Regesas	2026.02	Br. žinys: Sklypo sutvarkymas - SP Sklypo tvarkymo (aplinktvarkos) planas M1:100 Laid. 0
A350	P. Vadovas	D. Jakubauskas	2026.02	
A1293	P.D.V.	R. Ožinskas	2026.02	
LT	Statytojas: UAB "Ertona", UAB "ESILA"		Žymuo: 2602-01-PP-SP-B-4	Lapas Lap

SUVESTINIS SKLYPO INŽINERINI TINKL PLANAS M1:500

SKLYPO TECHNINIAI RODIKLIAI

Poz.	PAVADINIMAS	Plotas m2
1.	Sklypo plotas	2347,0
2.	Užtatymo plotas (esamas)	1099,0
3.	Užtatymo procentas (esamas)	46,8%
4.	Užtatymo plotas (b simas)	1151,0
5.	Užtatymo procentas (b simas)	49,0%
6.	Kiet dang plotas	985,0
7.	Želdini plotas	238,0
8.	Želdini procentas	10,1%











Sklypo ribos: 1-2-3-4-5-6-7-8-9-10-11-12-13-14

-  Sklypo riba
-  važiavimas sklyp





EKSPLIKACIJA

Poz.	Statinio pavadinimas
01	Projektuojamas esamas pastatas Rekonstravimas
02	Projektuojama esama kiemo aikštel - 17 aut. v. 3 vietos (ŽFT) Rekonstravimas

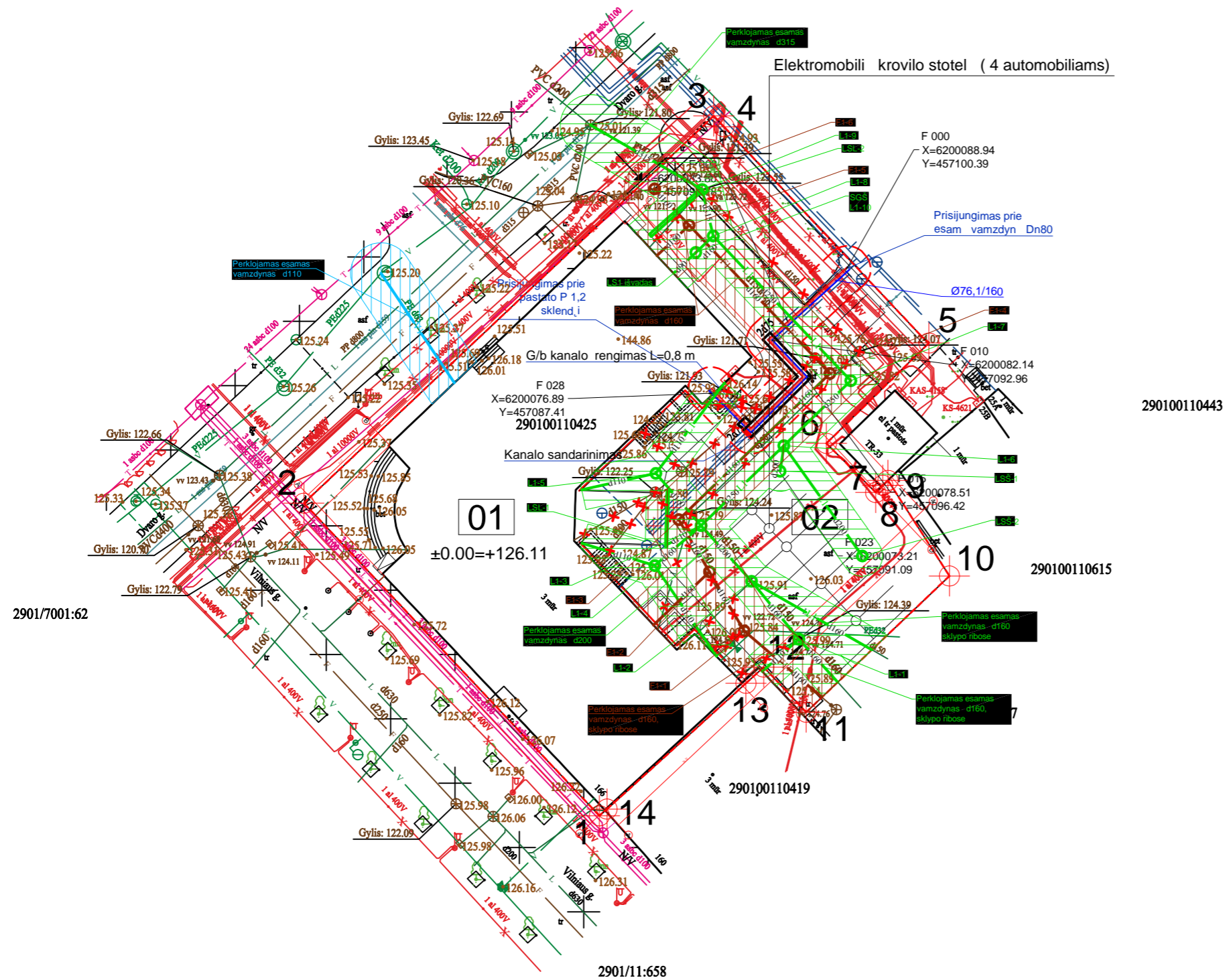
SUTARTINIAI ŽYM JIMAI

	Projektuojami pramoniniu b du izoliuoti šilumos tinklai
	Šilumos perdavimo tinkl apsaugos zona
	Pilnas demontavimas (vamzdyn ir g/b konstrukcij demontavimas)
	Projektuojami lietaus nuotek tinklai
	Projektuojami buitini nuotek tinklai
	Projektuojami vandentiekio tinklai
L1-1	Projektuojamas lietaus nuotek šulinys
LSŠ-1	Projektuojamas lietaus nuotek surinkimo šulinys
LSL-1	Projektuojamas lietaus nuotek surinkimo latakas
F1-1	Projektuojamas buitini nuotek šulinys
	Demontuojami tinklai
	Vandentiekio tinklo apsaugin zona
	Buitini nuotek tinklo apsaugin zona
	Lietaus nuotek tinklo apsaugin zona



Laida				Data	Parašas
Atest. Nr.		UAB "Vakarinis fasadas" I. Kanto g. 15-3, 92241 Klaip da e-mail. vakarinisfasadas@balticum-tv.lt		Objektas: Prekybos paskirties (komercini paskirties grup s) pastato - parduotuv s (unik. nr. 2996-0019-3016) Vilniaus g. 166, Šiauliuose, rekonstravimo projektas, kei iant pastato paskirt administracini paskirties pastat (administracini paskirties grup)	
A684	Direktorius	R. Regesas		2026.02	Br žinys: Sklypo sutvarkymas - SP Suvestinis sklypo inžinerini tinkl planas M1:100
A350	P.Vadovas	D. Jakubauskas		2026.02	
A1293	P.D.V	R. Ožinskas		2026.02	
LT	Statytojas: UAB "Ertona", UAB "ESILA"			Žymuo: 2602-01-PP-SP-B-5	Lapas Lap

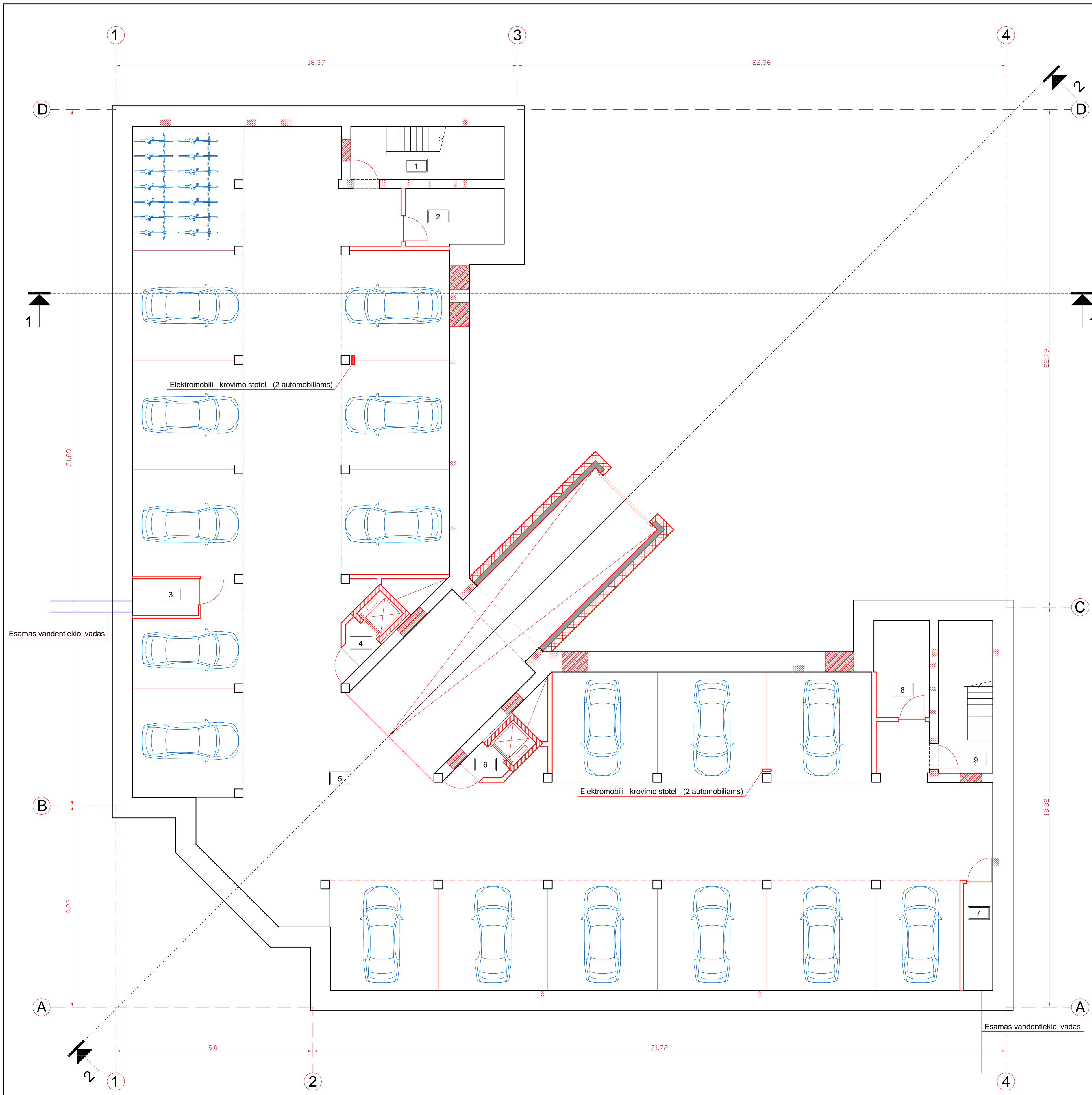

R sio aukšto patalp eksplikacija:

1	Laiptin	13.86 m ²
2	Technin patalpa (sil. mazgas)	11.65 m ²
3	Technin patalpa (vandens vad.)	5.04 m ²
4	Lifto tamb ras	1.88 m ²
5	Parkingas su pandusu (17 viet)	840.17 m ²
6	Lifto tamb ras	1.88 m ²
7	Technin patalpa (vandens vad.)	6.62 m ²
8	Technin patalpa	11.08 m ²
9	Laiptin	14.11 m ²
Bendras r sio plotas :		906.29 m ²

ŽYM JIMAI:

	Esamos plyt m ro sienos
	Esamos gelžbetonon s kolonos
	Silikatiniai blokeliai - 240mm ir 180mm
	Neoporas EPS70N - 300mm ir 200mm
	Naujai rengiamos gipsokartono pertvaros - 150mm ir 200mm
	Naujai rengiamos silikatiniai plyt m ro sienos - 250mm
	Užm rijamos angos (esamosiose sienose)
	Kertamos angos (esamosiose sienose)

Laida		Data	Parašas
Atest. Nr.	UAB "Vakarinis fasadas" I. Kanto g. 15-3, 02241 Kaup dia e-mail: vakarinisfasadas@tatbucum.lv.lt	Objektas: Pritybuz pasiskirties (komercini pasiskirties grup) pastato - parduotuv s (unik. nr. 2696-0019-3016) Vilniaus g. 166, Šauliuose, rekonstravimo projekto, kei lant pastato paskirt administracini pasiskirties pastat (administracini pasiskirties grup)	
A684	Direktorius R. Regesas	2026.02	Br. žinyas: Statinio architekt ra - SA
A350	P.Vadovas D. Jakubauskas	2026.02	
A1293	P.D.V. R. Ozinskas	2026.02	
LT	Staryejas: UAB "Ertona", UAB "ESILA"	Žymuo: 2602-00-PP-SA-B-1	Lapas Lap. 1 1

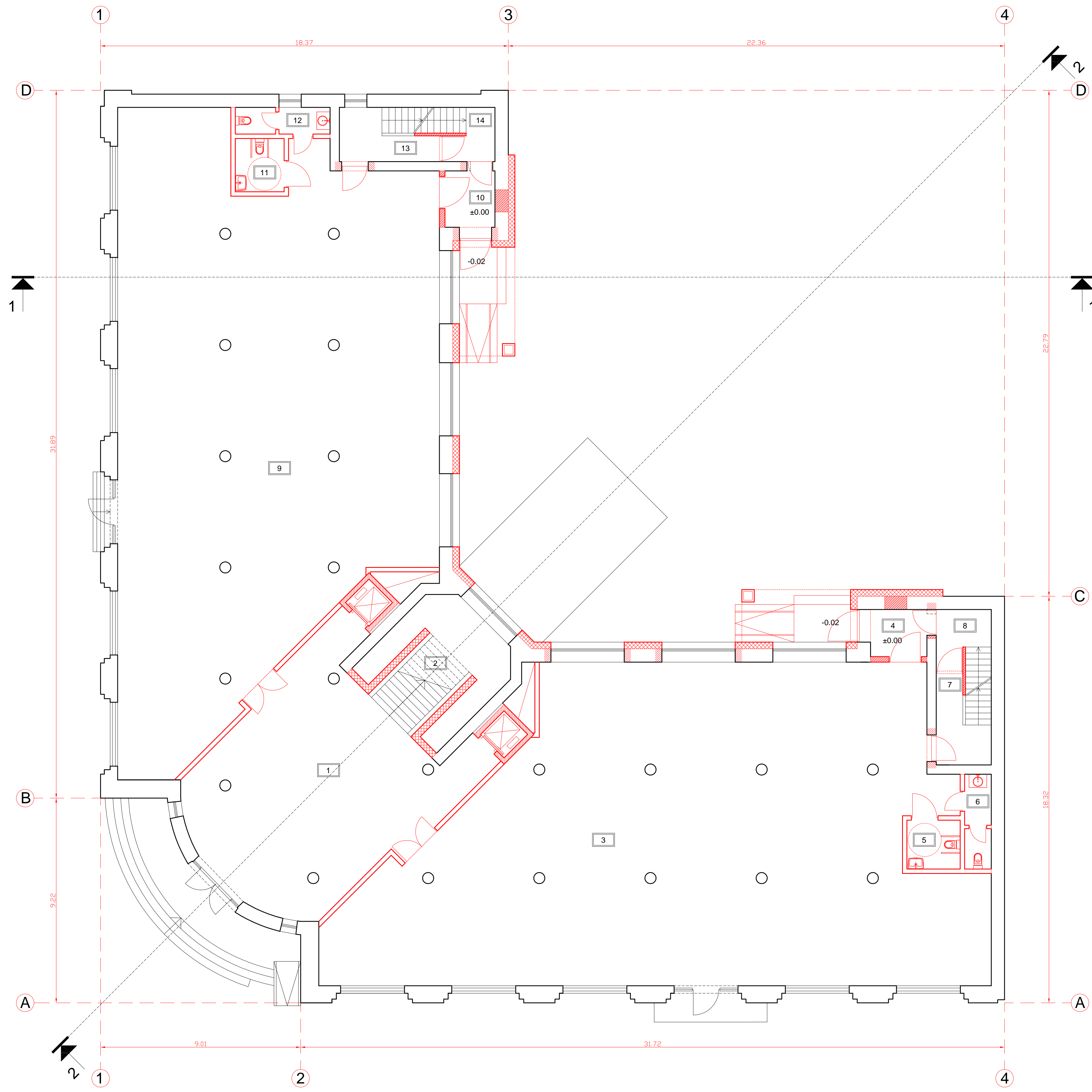

Pirmo aukšto patalpų eksplikacija:

1	Laiptinė s - lift holas	101.14 m ²
2	Laiptinė	28.62 m ²
3	Salis	336.45 m ²
4	Tamboras	5.38 m ²
5	Sanmaržas, pritaikytas ŽFT	5.28 m ²
6	Sanmaržas	5.06 m ²
7	Laiptinė	12.60 m ²
8	Tamboras	4.19 m ²
9	Salis	338.36 m ²
10	Tamboras	5.72 m ²
11	Sanmaržas, pritaikytas ŽFT	5.28 m ²
12	Sanmaržas	5.06 m ²
13	Laiptinė	13.31 m ²
14	Tamboras	3.17 m ²
Bendras 1 aukšto plotas (be laiptinių) :		807.73 m ²

ŽYM JIMAI:

	Esamos plytinės muros sienos
	Esamos gelžbetoninės stulpai
	Silikatiniai blokai - 240mm ir 180mm
	Neoporas EPS70N - 300mm ir 200mm
	Naujai rengiamos gipsokartoninės pertvaros - 150mm ir 200mm
	Naujai rengiamos silikatinės plytinės muros sienos - 250mm
	Užmirštos angos (esamosiose sienose)
	Kertamos angos (esamosiose sienose)

Laida		Data	Parašas
Atest. Nr.	UAB "Vakarinis fasadas" I. Kanto g. 15-3, 02241 Kaunas e-mail: vakarinisfasadas@tatbucum-nv.lt	Objektas: Prityklos pastatas (komerciniai pastatai) (funkc. nr. 2896-0019-3016) Vilniaus g. 166, Šauliuose, rekonstravimo projekto, keturių pastatų paskirti administraciniai pastatai (administraciniai pastatai)	
A684	Direktorius R. Regesas	2026.02	Br. žymėjimas: Statinio architektūra - SA
A350	P.Vadovas D. Jakubauskas	2026.02	Pirmo aukšto planas M1:100
A1293	P.D.V. R. Ozinskas	2026.02	
LT	Staryjejas: UAB "Ertona", UAB "ESILA"	Žymėjimas: 2602-00-PP-SA.B-2	Lapas Lap. 1 1

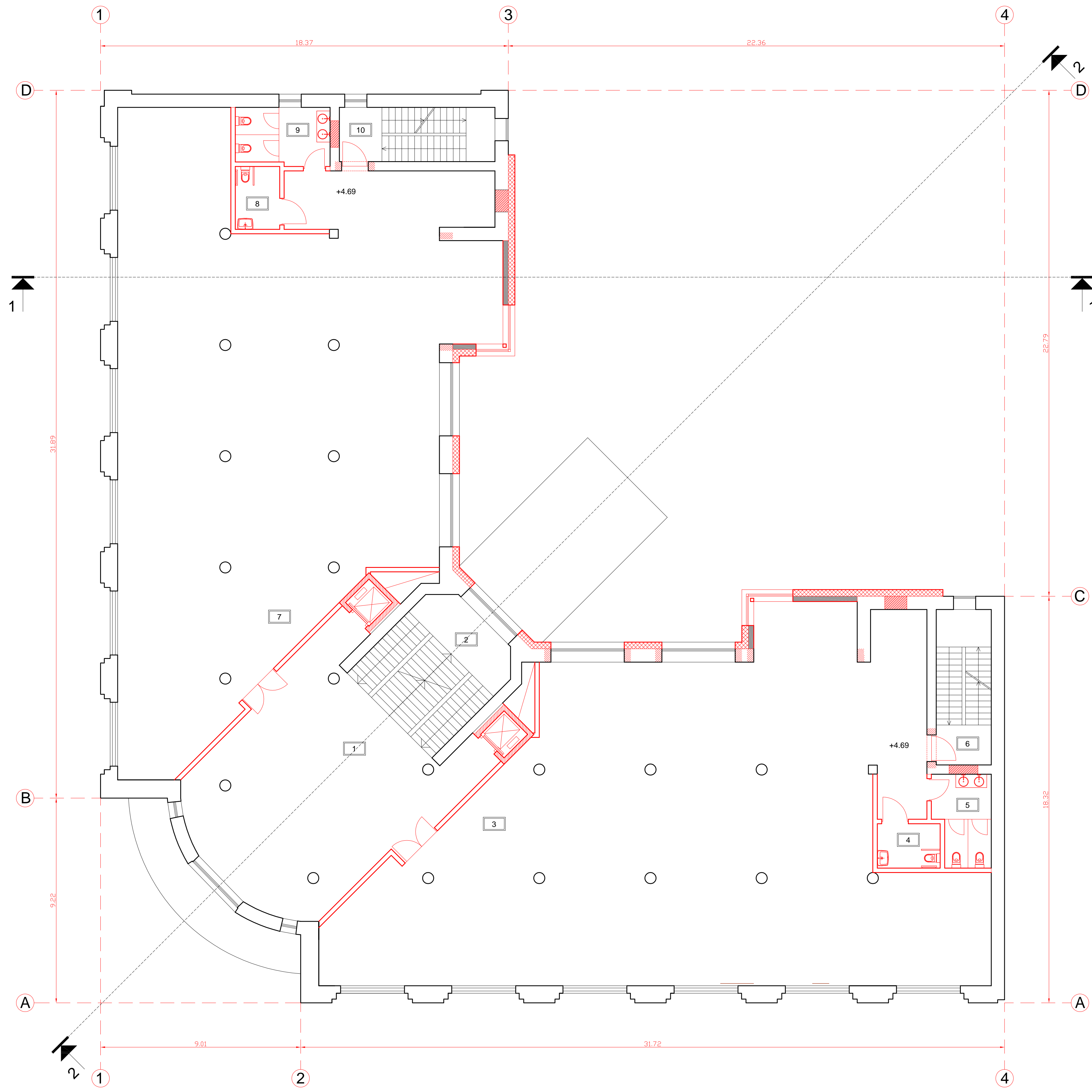

Antro aukšto patalpų eksplikacija:

1	Laiptinė s - lift holas	101.14 m ²
2	Laiptinė	31.60 m ²
3	Sal	349.12 m ²
4	Sanmazgas, pritaikytas ŽFT	5.67 m ²
5	Sanmazgas	10.10 m ²
6	Laiptinė	17.36 m ²
7	Sal	351.09 m ²
8	Sanmazgas, pritaikytas ŽFT	5.67 m ²
9	Sanmazgas	10.92 m ²
10	Laiptinė	17.10 m ²
Bendras 2 aukšto plotas (be laiptinių) :		833.71 m ²

ŽYM JIMAI:

	Esamos plyt m ro sienos
	Esamos gelžbetonon s kolonos
	Silikatiniai blokėliai - 240mm ir 180mm
	Neoporas EPS70N - 300mm ir 200mm
	Naujai rengiamos gipsokartono pertvaros - 150mm ir 200mm
	Naujai rengiamos silikatiniai plyt m ro sienos - 250mm
	Užm rįjamos angos (esamosiose sienose)
	Kertamos angos (esamosiose sienose)

Laida		Data	Parašas
Atest. Nr.	 UAB "Vakarinis fasadas" I. Kanto g. 15-3, 02241 Kaip dia e-mail: vakarinisfasadas@tatbucum.lv.lt	Objektas: Pritybos pastatas (komercini pastatas grupė) pastato parduoti s (unik. nr. 2896-0019-3016) Vilniaus g. 166, Šauliuose, rekonstravimo projekto, kei lant pastato paskirti administracini pastat (administracini pastatas grupė)	
A684	Direktorius R. Regesas	2026.02	Br. žinyas: Statinio architekt ra - SA
A350	P.Vadovas D. Jakubauskas	2026.02	Antro aukšto planas M1:100
A1293	P.D.V R. Ozinskas	2026.02	
LT	Staryejas: UAB "Ertona", UAB "ESILA"	Žymuo: 2602-00-PP-SA-B-3	Lapas Lap. 1 1

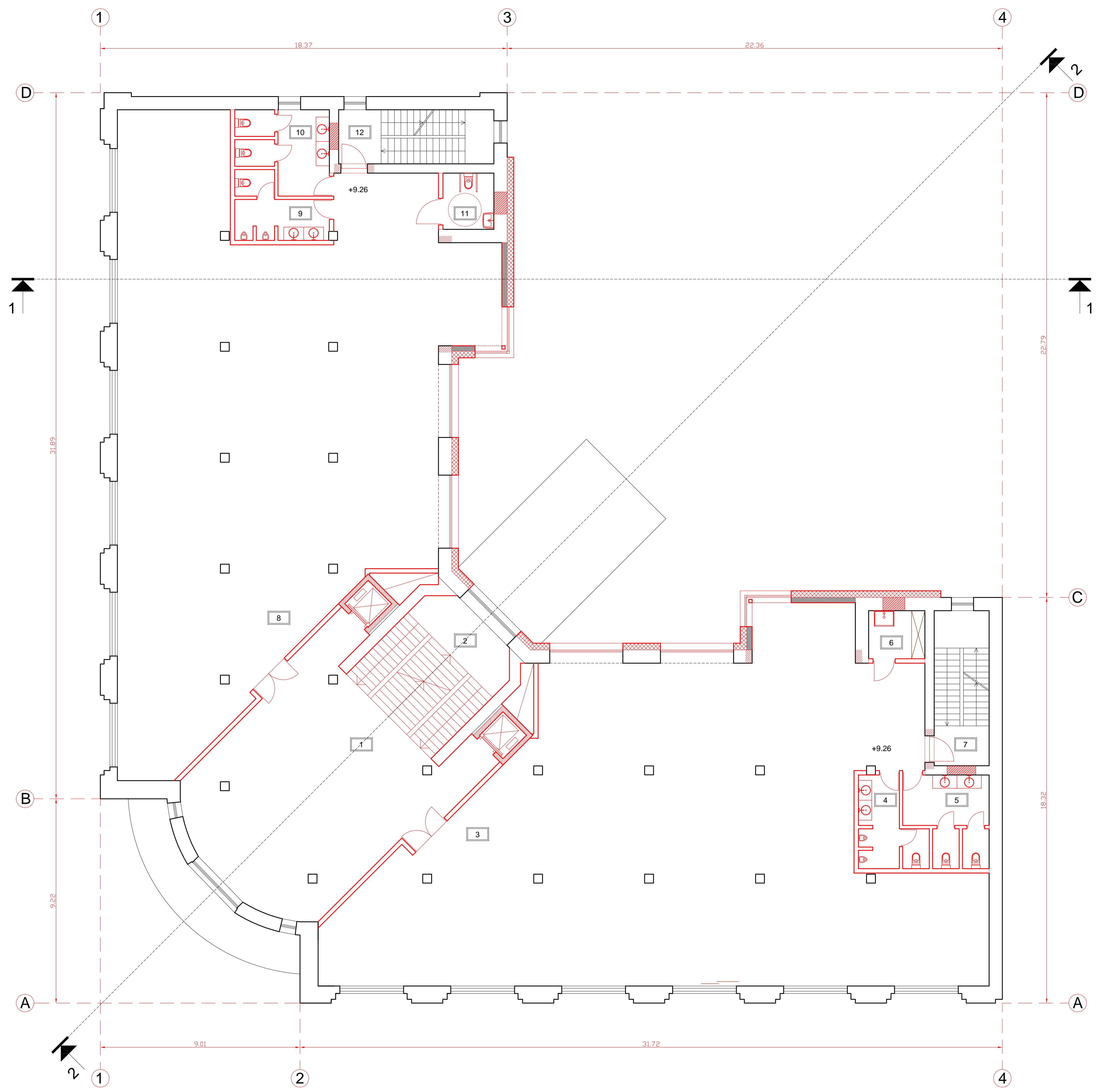

Tre io aukšto patalpų eksplikacija:

1	Laiptinė s - lift holas	100.49 m ²
2	Laiptinė	31.60 m ²
3	Sal	335.44 m ²
4	Sanmazgas	9.91 m ²
5	Sanmazgas	13.45 m ²
6	Valytojos patalpa	5.51 m ²
7	Laiptinė	17.36 m ²
8	Sal	337.50 m ²
9	Sanmazgas	9.97 m ²
10	Sanmazgas	13.61 m ²
11	Sanmazgas, pritaikytas ŽFT	5.84 m ²
12	Laiptinė	17.09 m ²
Bendras 3 aukšto plotas (be laiptinių) :		831.72 m ²

ŽYM JIMAI:

	Esamos plyt m ro sienos
	Esamos gelžbetonon s kolonos
	Silikatiniai blokėliai - 240mm ir 180mm
	Neoporas EPS70N - 300mm ir 200mm
	Naujai rengiamos gipsokartono pertvaros - 150mm ir 200mm
	Naujai rengiamos silikatiniai plyt m ro sienos - 250mm
	Užm rįjamos angos (esamosiose sienose)
	Kertamos angos (esamosiose sienose)

Laida		Data	Parašas
Atest. Nr.	UAB "Vakarinis fasadas" I. Kanto g. 15-3, 02241 Kaipis e-mail: vakarinisfasadas@tatbucum.lv.lt	Objektas: Pritybos pastatas (komercini pastatas) parduoti s (unik. nr. 2696-0019-3016) Vilniaus g. 166, Šauliuose, rekonstravimo projekto, kei lant pastato paskirti administracini pastates (administracini pastates grup)	
A684	Direktorius R. Regesas	2026.02	Br. žinyas: Statinio architekt ra - SA
A350	P.Vadovas D. Jakubauskas	2026.02	Tre io aukšto planas M1:100
A1293	P.D.V. R. Ozinskas	2026.02	
LT	Staryejas: UAB "Ertona", UAB "ESILA"	Žymux: 2602-00-PP-SA.B-4	Lapas Lap. 1 1

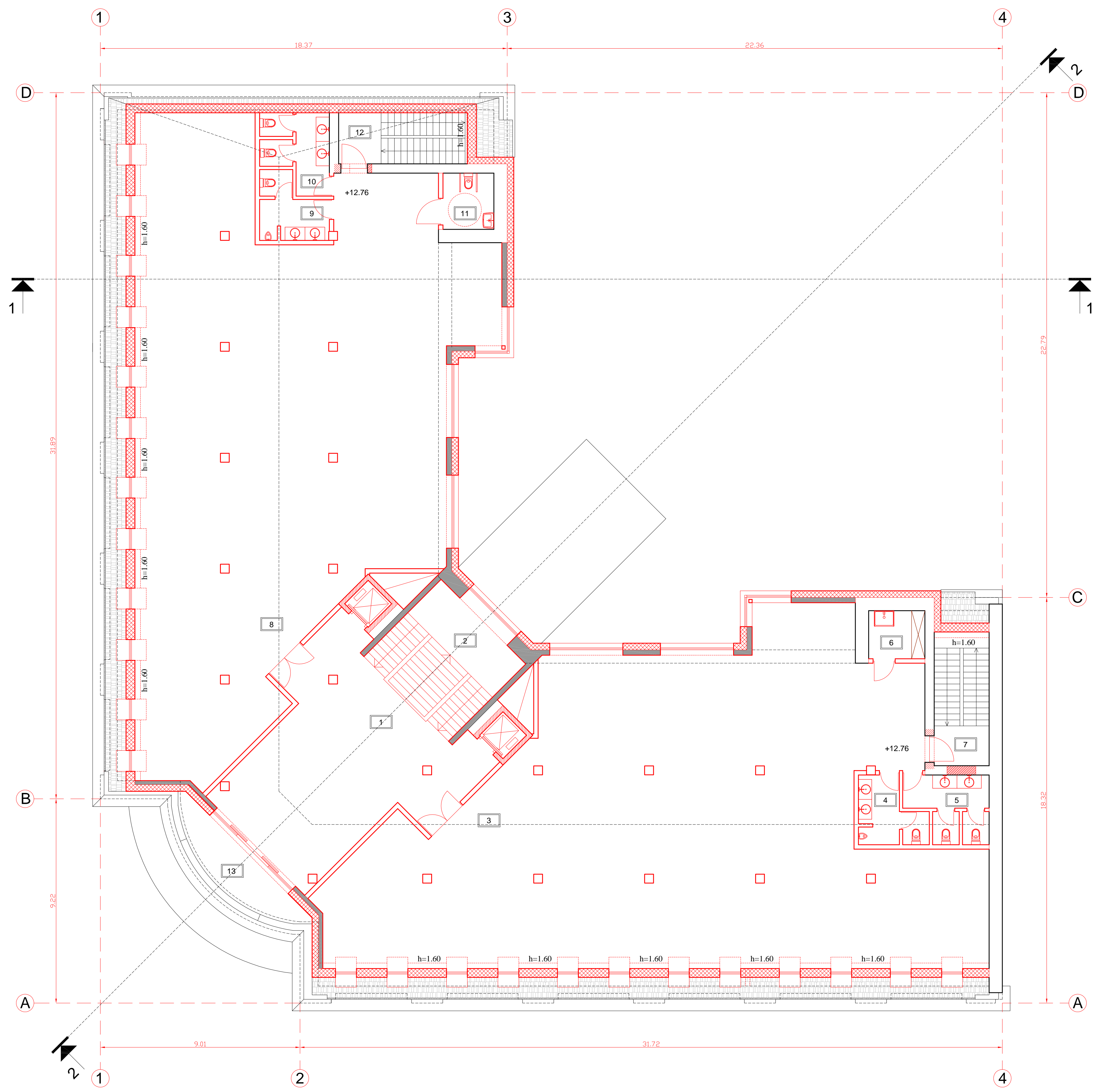

Mansardinio aukšto patalpų eksplikacija:

1	Laiptinė - lift holas	77.15 m ²
2	Laiptinė	26.64 m ²
3	Sal	321.71 m ²
4	Sanmazgas	7.65 m ²
5	Sanmazgas	9.69 m ²
6	Valytojos patalpa	5.51 m ²
7	Laiptinė	14.34 m ²
8	Sal	324.29 m ²
9	Sanmazgas	7.64 m ²
10	Sanmazgas	9.54 m ²
11	Sanmazgas, pritaikytas ŽFT	5.84 m ²
12	Laiptinė	13.85 m ²
13	Balkonas-terasa	12.35 m ²
Bendras pastogės plotas (be laipt., balk.):		769.02 m ²

ŽYM JIMAI:

	Esamos plyt m ro sienos
	Esamos gelžbetonon s kolonos
	Silikatiniai blokėliai - 240mm ir 180mm
	Neoporas EPS70N - 300mm ir 200mm
	Naujai rengiamos gipsokartono pertvaros - 150mm ir 200mm
	Naujai rengiamos silikatiniai plyt m ro sienos - 250mm
	Užm rijamos angos (esamosiose sienose)
	Kertamos angos (esamosiose sienose)

Laida		Data	Parašas
Atest. Nr.	UAB "Vakarinis fasadas" I. Kanto g. 15-3, 02241 Kaunas e-mail: vakarinisfasadas@balticum.lv.lt	Objektas: Prityklos paskirties (komercini paskirties grupė) pastato parduotuvė s (unik. nr. 2996-0019-3016) Vilniaus g. 166, Šauliuose, rekonstravimo projekto, ke lant pastato paskirti administracini paskirties pastat (administracini paskirties grupė)	
A684	Direktorius R. Regesas	2026.02	Br. žinyas: Statinio architekt ra - SA
A350	P.Vadovas D. Jakubauskas	2026.02	Mansardinio aukšto planas M1:100
A1293	P.D.V. R. Ozinskas	2026.02	
LT	Staryjejas: UAB "Ertona", UAB "ESILA"	Žymuo: 2602-00-PP-SA-B-5	Lapas Lap. 1 1

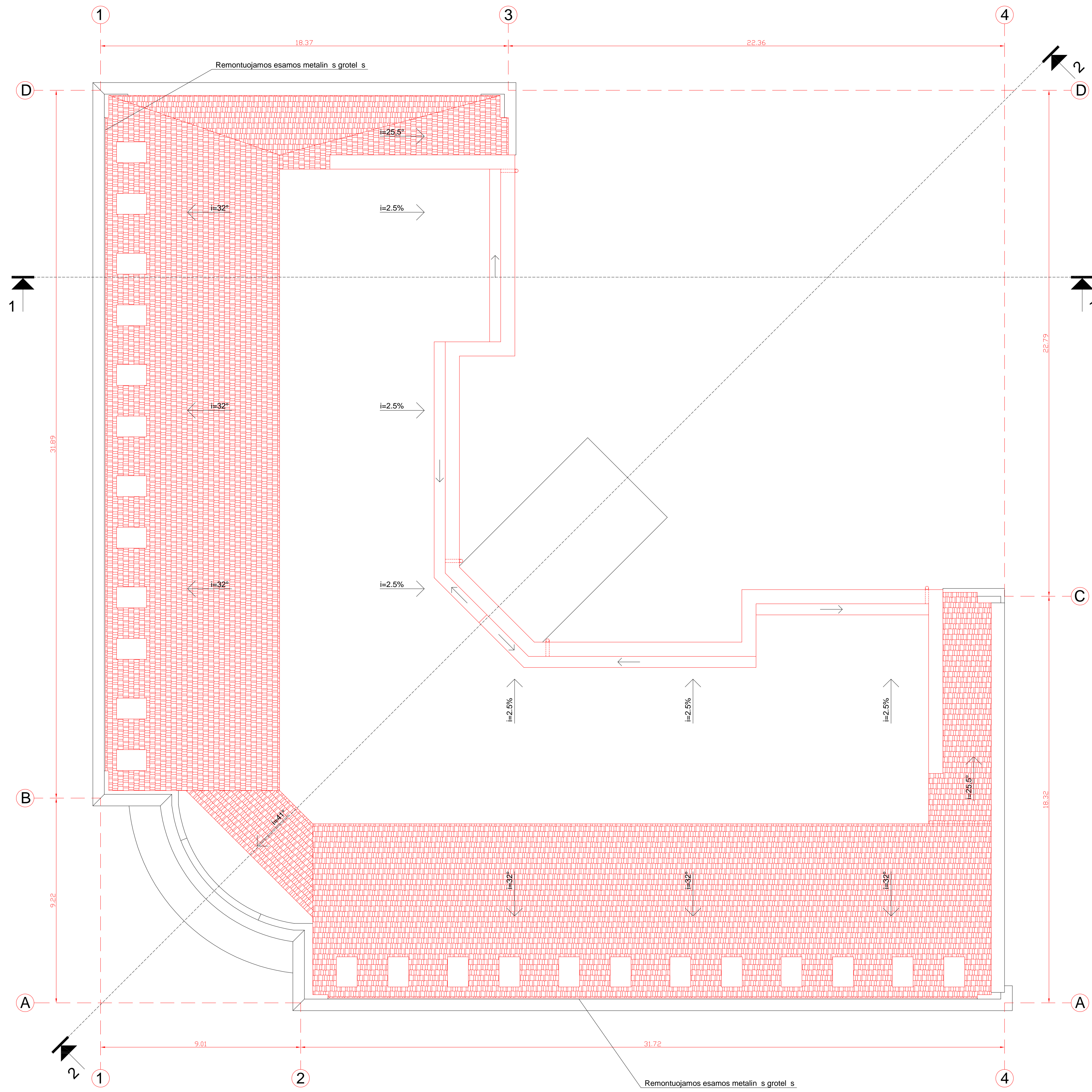

ŽYMĖJIMAI:

	Esamos plyt m ro sienos
	Esamos gelžbetonon s kolonos
	Silikatiniai blokeliai - 240mm ir 180mm
	Neoporos EPS70N - 300mm ir 200mm
	Naujai rengiamos gipsokartono pertvaros - 150mm ir 200mm
	Naujai rengiamos silikatiniai plyt m ro sienos - 250mm
	Užm rįjamos angos (esamosiose sienose)
	Kertamos angos (esamosiose sienose)

Laida		Data	Parašas
Atest. Nr.	UAB "Vakarinis fasadas" I. Kanto g. 15-3, 02241 Kaunas e-mail: vakarinisfasadas@tatbucum-nv.lt	Objektas: Pritybys paskirties (komercini paskirties grupė) pastato parduotuvė s (unik. nr. 2896-0019-3016) Vilniaus g. 166, Šauliuose, rekonstravimo projektas, kei lant pastato paskirtį administracini paskirties pastat (administracini paskirties grupė)	
A684	Direktorius R. Regesas	2026.02	Br. žinyas: Statinio architekt ra - SA
A350	P.Vadovas D. Jakubauskas	2026.02	Stogo planas M1:100
A1293	P.D.V R. Ozinskas	2026.02	
LT	Staryejas: UAB "Ertona", UAB "ESILA"	Žymuo: 2602-00-PP-SA-B-6	Lapas Lap. 1 1

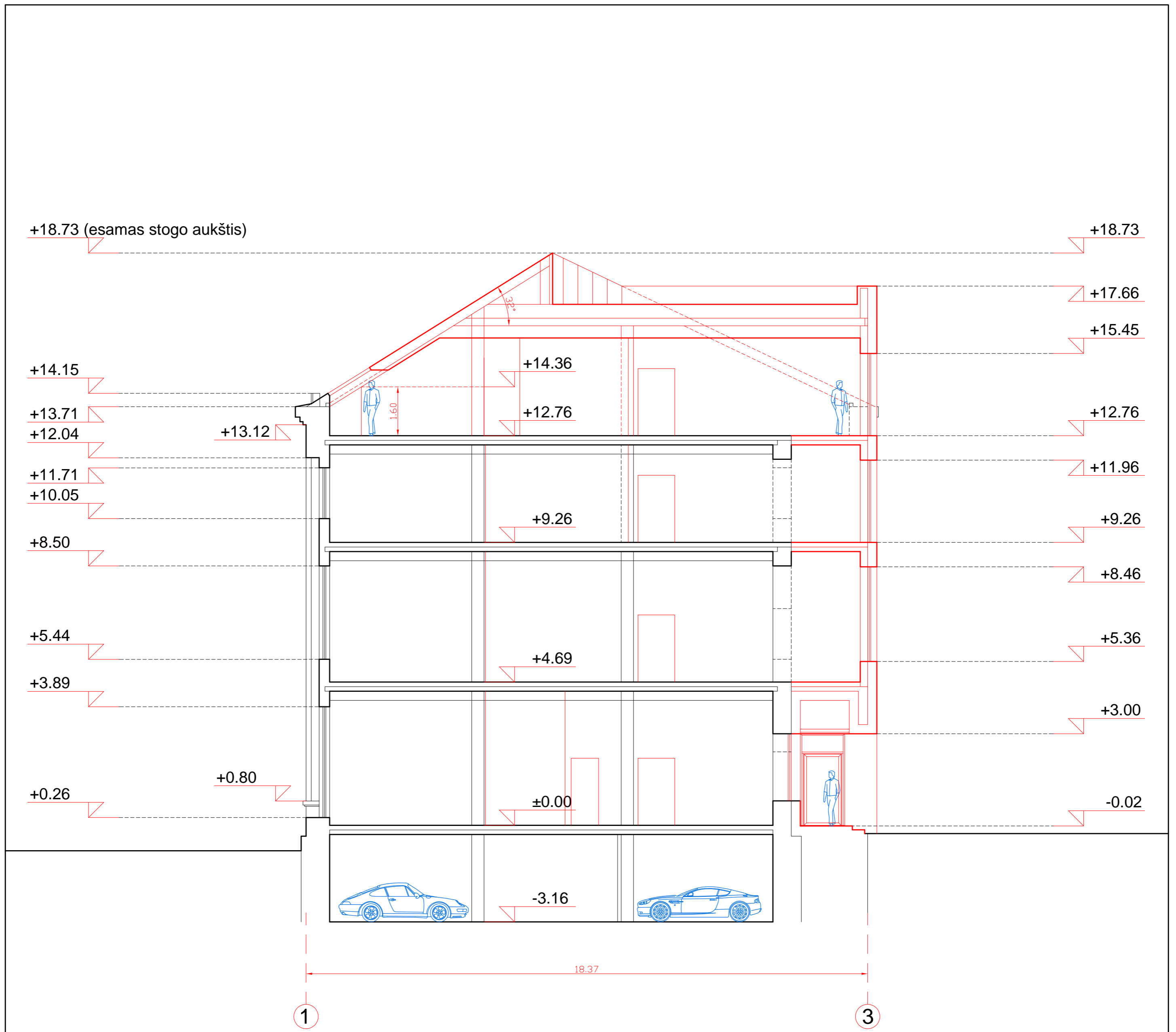

Laida				Data	Parašas
Atest. Nr.	UAB "Vakarinis fasadas" I. Kanto g. 15-3, 92241 Klaipėda e-mail: vakarinisfasadas@balicum-tv.lt			Objektas: Prekybos paskirties (komerciniai paskirties grupės) pastato - perdutuvės (unik. nr. 2996-0019-3016) Vilniaus g. 166, Šiauliuose, rekonstravimo projektas, bei lant pastato paskirt administracinį paskirties pastat (administracinį paskirties grupę)	
A684	Direktorius	R. Regesas		2026.02	Br žinys: Statinio architekt ra - SA Pj vis 1-1 M1:100
A350	P.Vadovas	D. Jakubauskas		2026.02	
A1293	P.D.V	R. Ožinskas		2026.02	
LT	Statytojas: UAB "Ertona", UAB "ESILA"			Žymuo: 2602-00-PP-SA.B-7	Lapas Lap

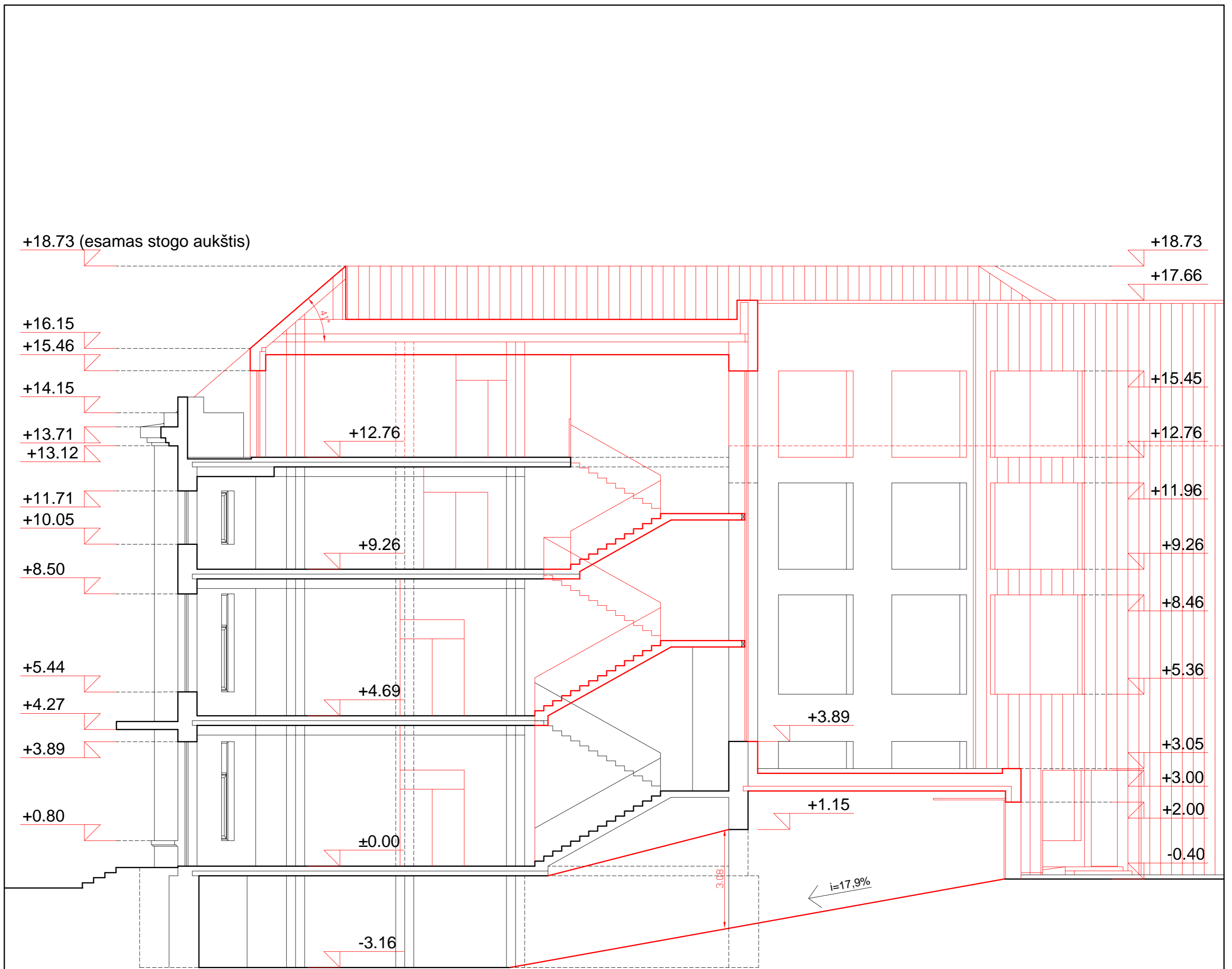

Laida				Data	Parašas
Atest. Nr.	UAB "Vakarinis fasadas" I. Kanto g. 15-3, 92241 Kiaipėda e-mail: vakarinisfasadas@balicum-tv.lt			Objektas: Prekybos paskirties (komerciniai paskirties grupės) pastato - perdutuvės (unik. nr. 2996-0019-3016) Vilniaus g. 166, Šiauliuose, rekonstravimo projektas, bei lant pastato paskirt administracinį paskirties pastat (administracinį paskirties grupę)	
A684	Direktorius	R. Regesas		2026.02	Br žinyas: Statinio architekt ra - SA Pj vis 2-2 M1:100
A350	P.Vadovas	D. Jakubauskas		2026.02	
A1293	P.D.V	R. Ožinskas		2026.02	
LT	Statytojas: UAB "Ertona", UAB "ESILA"			Žymuo: 2602-00-PP-SA.B-8	Lapas Lap



Laida		Data	Parašas
Atest. Nr.	UAB "Vakarinis fasadas" I. Kanto g. 15-3, 02241 Kaunas e-mail: vakarinisfasadas@tatbucum-nv.lt	Objektas: Pritybos pastatas (komerciniai pastatai) pastato pastatymo s. (unik. nr. 2996-0019-3016) Vilniaus g. 166, Šauliuose, rekonstravimo projekto, keičiant pastato paskirtį administraciniai pastatai (administraciniai pastatai grupė)	
A684	Direktorius R. Regesas	2026.02	Br. žinyš: Statinio architektūra - SA
A350	P.Vadovas D. Jakubauskas	2026.02	Fasadai tarp ašių D-A, 1-4
A1293	P.D.V. R. Ozinskas	2026.02	M1:100
LT	Starybos: UAB "Ertona", UAB "ESILA"	Žymuo: 2602-00-PP-SA-B-9	Lapas Lap. 1 1



Laida		Data	Parašas
Atest. Nr.	UAB "Vakarinis fasadas" I. Kanto g. 15-3, 02241 Kaip. dia e-mail: vakarinisfasadas@tatbucum-nv.lt	Objektas: Pritybos pastatas (komercini pastatas grupė) pastato pastatymo s. (unik. nr. 2896-0019-3016) Vilniaus g. 166, Šauliuose, rekonstravimo projekto, ke. lant pastato paskirt administracini pastat (administracini pastatines grupė)	
A684	Direktorius R. Regesas	2026.02	Br. žinyas: Statinio architekt ra - SA
A350	P.Vadovas D. Jakubauskas	2026.02	Fasadai tarp aši A-D, 4-1
A1293	P.D.V R. Ozinskas	2026.02	M1:100
LT	Staryejas: UAB "Ertona", UAB "ESILA"	Žymuo: 2602-00-PP-SA.B-10	Lapas 1 Lap. 1

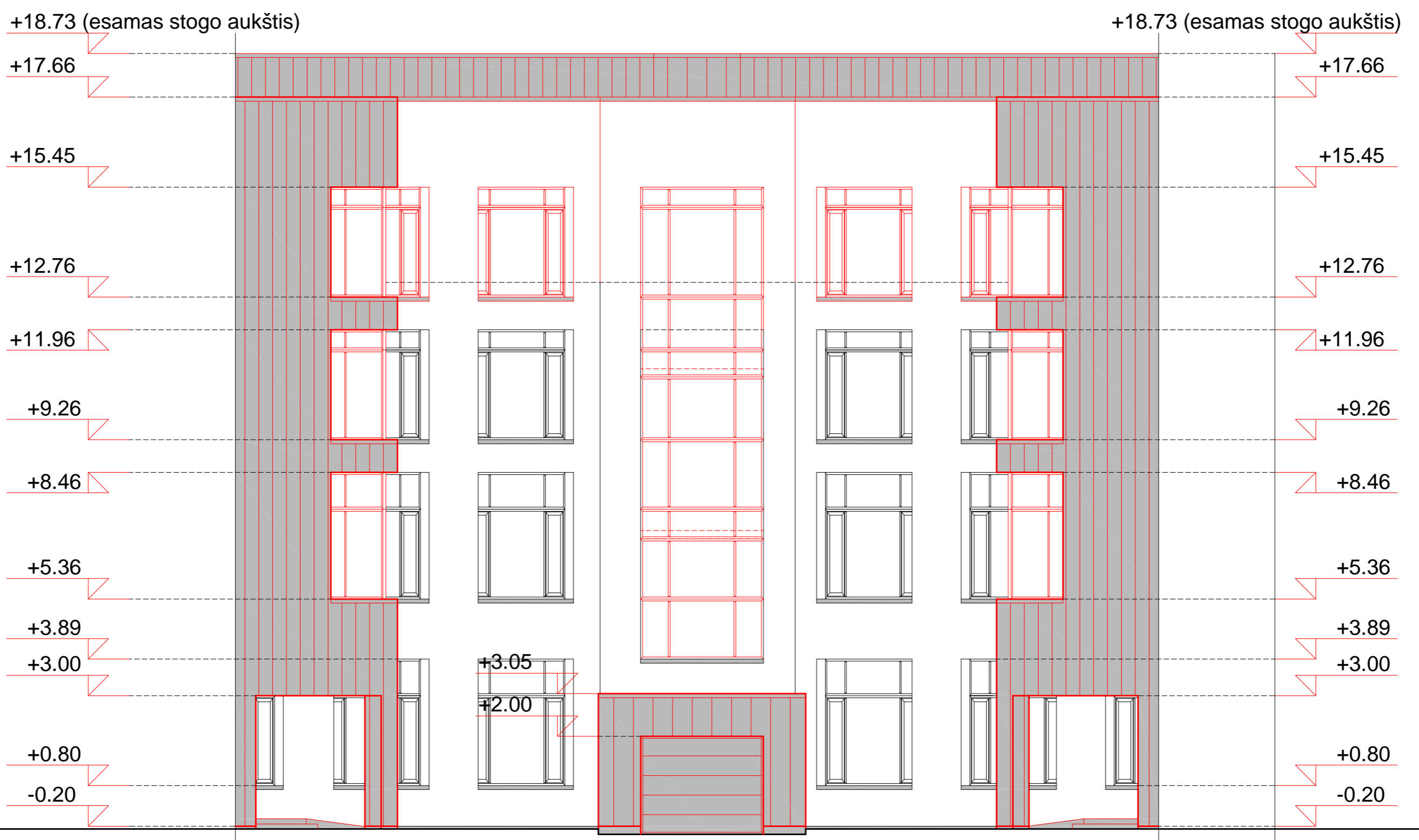

Laida		Data	Parašas
Atest. Nr.	UAB "Vakarinis fasadas" I. Kanto g. 15-3, 92241 Kiaipėda e-mail: vakarinisfasadas@balicum-tv.lt	Objektas: Prekybos paskirties (komercinių paskirties grupės) pastato - perdurtuvės (unik. nr. 2996-0019-3016) Vilniaus g. 166, Šiauliuose, rekonstravimo projektas, keičiant pastato paskirtį administracinį paskirties pastatą (administracinį paskirties grupę)	
A684	Direktorius R. Regesas	2026.02	Br. žinys: Statinio architektas - SA Kiemo fasado fragmentas M1:100
A350	P. Vadovas D. Jakubauskas	2026.02	
A1293	P.D.V. R. Ožinskas	2026.02	
LT	Statytojas: UAB "Ertona", UAB "ESILA"	Žymuo: 2602-00-PP-SA.B-11	Lapas Lap









Šiaulių miesto savivaldybės administracija
(specialiuosius reikalavimus išduodančio subjekto pavadinimas)

SPECIALIEJI REIKALAVIMAI

2023 m. vasaris 06 d. Nr. SRD-61-230206-00006

Duomenys apie statytoją (-us)

Juridinio asmens pavadinimas, kodas, buveinės adresas

UAB "Esila", 305229447, Vilniaus rajono sav., Nemėžio sen., Daržininkų k., Lyglaukių g. 38

Ryšio duomenys

El. p. Nėra, tel. +37069827121

Juridinio asmens pavadinimas, kodas, buveinės adresas

UAB "Ertona", 145279826, Šiauliai, Serbentų g. 100

Ryšio duomenys

El. p. Nėra, tel. +37041540010

DUOMENYS APIE STATINIO PROJEKTĄ

Statinio projekto pavadinimas (numatomas) Prekybos paskirties (komercinių paskirties grupės) pastato-parduotuvės (unik. nr. 2996-0019-3016) Vilniaus g. 166, Šiauliuose, rekonstravimo projektas, keičiant paskirtį į administracinių paskirties pastatą (Administracinių paskirties grupė).

PRIDEDAMA:

Specialieji architektūros reikalavimai SARD-61-230206-00006, 2023-02-06

(Numeris, data)

Specialieji saugomos teritorijos tvarkymo
ir apsaugos reikalavimai Nėra

(Numeris, data)

Specialieji paveldosaugos reikalavimai SPRD-00-230202-00049, 2023-02-02

(Numeris, data)

Specialiuosius reikalavimus išdavė

(išdavusio asmens pareigos)

(parašas, data)

(vardas, pavardė)

TVIRTINU _____
(parašas)

(pareigų pavadinimas)

(vardas ir pavardė)
_____ m. _____ d.
(data)

SPECIALIEJI PAVELDOSAUGOS REIKALAVIMAI

_____ m. _____ d. Nr. _____

Kultūros paveldo departamento prie Kultūros ministerijos Šiaulių teritorinis skyrius
(teritorinio skyriaus pavadinimas)

I. BENDRIEJI DUOMENYS

1. Projekto pavadinimas

Pastato - parduotuvės (unikalus Nr. 2996-0019-3016) Vilniaus g. 166, Šiauliuose, rekonstravimo projektas

2. Statytojas (užsakovas) ar turintis statytojo teisę asmuo (fizinio asmens vardas, pavardė, adresas, el. pašto adresas, tel.; juridinio asmens pavadinimas, teisinė forma, juridinio asmens kodas, juridinio asmens adresas, el. pašto adresas, tel.)

UAB "Esila", 305229447, Vilniaus rajono sav., Nemėžio sen., Daržininkų k., Lyglaukių g. 38, +37069827121

UAB "Ertona", 145279826, Šiauliai, Serbentų g. 100, +37041540010

3. Statybos rūšis (nauja statyba, rekonstrukcija, kapitalinis remontas, paprastasis remontas, statinio griovimas)
Statinio rekonstravimas

4. Statybos (statinio) vieta (adresas): žemės sklypo (-ų), adresas (-ai), Nekilnojamojo turto registro unikalus (-ūs) Nr. , statinio (-ių) adresas, Nekilnojamojo turto registro unikalus (-ūs) Nr.

Šiauliai, Vilniaus g. 166, 2901/0011:425, 2996-0019-3016

5. Informacija, ar tvarkomieji statybos darbai numatomi kultūros paveldo objekte, jo teritorijoje, kultūros paveldo vietovėje ar jų apsaugos zonose (pavadinimas, unikalus kodas Kultūros vertybių registre)

Šiaulių senojo miesto vieta, 27097

6. Informacija apie anksčiau išduotus specialiuosius paveldosaugos reikalavimus (jeigu jie buvo išduoti), kurie pakeitus juos šiais specialiaisiais paveldosaugos reikalavimais neteko galios (registracijos data, Nr.)

Nėra

II. SPECIALIEJI PAVELDOSAUGOS REIKALAVIMAI

Statybos (statinio) vieta (adresas): žemės sklypo (-ų), adresas (-ai), Nekilnojamojo turto registro unikalus (-ūs) Nr. , statinio (-ių) adresas, Nekilnojamojo turto registro unikalus (-ūs) Nr.

Šiauliai, Vilniaus g. 166, 2901/0011:425, 2996-0019-3016

1. Planuojamas rekonstruoti pastatas Vilniaus g. 166, Šiauliuose yra nekilnojamosios kultūros vertybės Šiaulių senojo miesto vieta (unikalus kodas Kultūros vertybių registre 27097) teritorijoje. Šiaulių senojo miesto vietoje prieš žemės judinimo darbus būtina atlikti archeologinius tyrimus. Vykdam darbus aptikus naujų vertingųjų savybių darbai sustabdomi LR Nekilnojamojo kultūros paveldo apsaugos įstatymo 9 str. 3 d. nustatyta tvarka Vadovauti ypatingojo ar neypatingojo statinio (išskyrus kultūros paveldo objektus ir kultūros paveldo statinius), esančio kultūros paveldo teritorijoje, jo apsaugos zonoje ar kultūros paveldo vietovėje, projektavimui, tokio statinio projekto vykdymo priežiūrai turi teisę Statybos įstatyme nustatyta tvarka atestuoti ir jame nustatytus reikalavimus atitinkantys architektai bei statybos inžinieriai. Projektas turi būti suderintas Kultūros paveldo departamento prie Kultūros ministerijos Šiaulių teritoriniame skyriuje.

PASTABA:

Bet kokie esminiai pataisymai laikinajame apsaugos reglamente negalimi, išskyrus klaidų pataisymą. Klaidos turi būti pataisytos abiejuose laikinojo apsaugos reglamento egzemplioriuose ir patvirtintos juos parengusio ir išdavusio valstybės tarnautojo ir teritorinio padalinio vedėjo parašu, nurodant pataisymo datą.

Norėdamas keisti išduotus specialiuosius reikalavimus, statytojas (užsakovas) ar jo įgaliotas asmuo teikia laisvos formos motyvuotą prašymą dėl patvirtinto laikinojo apsaugos reglamento pripažinimo netekusiu galios ir užpildo 1 priede nurodytos formos prašymą naujiems specialiesiems paveldosaugos reikalavimams išduoti. Nauji specialieji paveldosaugos reikalavimai (laikinis apsaugos reglamentas) išduodami Aprašo nustatyta tvarka.

Specialiuosius paveldosaugos reikalavimus parengė:

Vardas, pavardė

parašas

pareigų pavadinimas

A.V.

Šiaulių miesto savivaldybės administracija
(išduodančio subjekto pavadinimas)

SPECIALIEJI ARCHITEKTŪROS REIKALAVIMAI

_____ m. _____ d. Nr. _____

Šiaulių miesto sav.
(specialiųjų architektūros reikalavimų nustatymo vieta (miestas / rajonas))

Duomenys apie statytoją

Juridinio asmens pavadinimas, kodas, buveinės adresas

UAB "Esila", 305229447, Vilniaus rajono sav., Nemėžio sen., Daržininkų k., Lyglaukių g. 38

Kontaktinė informacija

El. p. Nėra, tel. +37069827121

Juridinio asmens pavadinimas, kodas, buveinės adresas

UAB "Ertona", 145279826, Šiauliai, Serbentų g. 100

Kontaktinė informacija

El. p. Nėra, tel. +37041540010

Duomenys apie statinio projektą

Pavadinimas Pastato - parduotuvės (unikalus Nr. 2996-0019-3016) Vilniaus g. 166, Šiauliuose, rekonstravimo projektas

Duomenys apie statinį:

Statybos rūšis Statinio rekonstravimas

Atnaujinamas (modernizuojamas) Taip

Paskirtis Prekybos Būsima paskirtis Nėra

Kategorija Ypatingasis Būsima kategorija Nėra

Žemės sklypo (-ų) kad. Nr. 2901/0011:425

Unikalus Nr. 2996-0019-3016

Adresas (-ai)(*jei suteiktas*) Šiauliai, Vilniaus g. 166

Saugoma teritorija Ne

Kultūros paveldo objekto teritorija Taip, Šiaulių senojo miesto vieta (27097)

Kultūros paveldo vietovė Ne

Kultūros paveldo statinys Ne

Kultūros paveldo objekto apsaugos zona Ne

Kultūros paveldo vietovės apsaugos zona Ne

Kitų statinių apsaugos zona (-os) Ne

Kitos teritorijos, kuriose taikomi teisės aktuose nustatyti norminiai atstumai iki kitų statinių ir (ar) objektų arba kitokie teisės aktuose nustatyti statinių statybos ribojimai dėl kitų (esamų) statinių Ne

STATINIUI NUSTATYTI SPECIALIEJI ARCHITEKTŪROS REIKALAVIMAI

1. Žemės sklypo tvarkymas (apželdinimo, aptvėrimo, reljefo formavimo principai, žaidimų ir kitos aikštelės, automobilių stovėjimo vietos ir kita) pagal STR 2.02.02:2004 "Visuomeninės paskirties statiniai"; pagal STR 2.06.04:2014 „Gatvės ir vietinės reikšmės keliai. Bendrieji reikalavimai“; pagal Šiaulių miesto savivaldybės tarybos 2022-05-05 sprendimą Nr. T-199 "Dėl Šiaulių miesto savivaldybės teritorijos suskirstymo į zonas pagal nustatytus automobilių stovėjimo vietų skaičiaus koeficientus schemas patvirtinimo".

2. Statinių statybos linijos nustatymas gatvių (kelių) raudonųjų linijų atžvilgiu esamas, nekeičiamas.

3. Leistinas statinių (pastatų) aukštis metrais nuo žemės paviršiaus, statinių aukščio absoliutinė altitudė, aukštų skaičius esamas, nekeičiamas.

4. Leistinas žemės sklypo užstatymo tankis pagal LR Aplinkos ministro 2014-01-02 įsakymo Nr. D1-7 "Teritorijų planavimo normos" VII skyriaus II skirsnį.

5. Leistinas žemės sklypo užstatymo intensyvumas ar užstatymo tūrio rodiklis (pramonės ir sandėliavimo objektų ir (ar) inžinerinės infrastruktūros teritorijose) pagal Šiaulių miesto bendrojo plano koregavimą (TPDRIS registro Nr. T00081766, patvirtintas 2018 m. balandžio 5 d. Šiaulių miesto savivaldybės tarybos sprendimu Nr. T-87), vadovautis nustatytais reglamentais pagrindinio centro zonai (indeksas uGC-P) – 2,5.

6. Užstatymo tipas esamas, nekeičiamas.

7. Priklausomųjų želdynų ir želdinių dalys žemės sklype (procentais) pagal Atskirųjų rekreacinės paskirties želdynų plotų normų ir Priklausomųjų želdynų normų (plotų) nustatymo tvarkos aprašo priedą - 10% ir pagal priklausomųjų želdynų plotų normų apskaičiavimo tvarkos aprašo 7 ir 9 punktus.

8. Statinių išdėstymas žemės sklype gretimų sklypų atžvilgiu esamas, nekeičiamas.

9. Rekomendacija nepriklausomam ekspertiniam architektūros vertinimui Nėra

10. Architektūros konkursų rengimas reikšmingiems urbanistikos objektams Nėra

11. Visuomenės informavimas apie visuomenei svarbių statinių ir statinių, kuriems Teritorijų planavimo įstatymo nustatytais atvejais nerengiamas detalusis planas, projektavimo pradžia pagal STR 1.04.04:2017 „Statinio projektavimas. Projekto ekspertizė“ 4 priedą „Visuomenei svarbių statinių (jų dalių) sąrašas“.

12. Kiti reikalavimai 12.1. Kitos paskirties patalpos negali sudaryti daugiau kaip 50 proc. bendrojo ploto; 12.2. Projekto sudėtyje yra privaloma pateikti: 12.2.1. Situacijos schemą, kurioje nurodoma: sklypo aplinka, gretimybės, taršos poveikio, vandens telkinių apsaugos zonos, inžinerinių tinklų apsaugos zonos, pagrindiniai keliai, ir kiti duomenys; 12.2.2. Sklypo plano pagrindiniame brėžinyje palyginamąją projektuojamo objekto ir bendrojo plano rodiklių lentelę; 12.2.3. Suvestinį inžinerinių tinklų planą dwg. formatu valstybinėje koordinačių sistemoje LKS-94 skaitmeninėje versijoje; 12.2.4. Bendrosios dalies aiškinamajame rašte privaloma pateikti STR 1.04.04:2017 „Statinio projektavimas. Projekto ekspertizė“ II skyriaus pirmojo skirsnio 5.3 punkte nurodytus duomenis, tame tarpe ir projektuojamų statinių sąrašą (jei projektuojami keli statiniai) pagrindines charakteristikas, paskirtį, produkciją, gamybos (paslaugų) ir kitos planuojamos veiklos viziją. 12.3. Specialiųjų reikalavimų aplinkosaugai nenustatome. Rengiant projektą vadovautis statybinių atliekų tvarkymo taisyklėmis patvirtintomis 2006 m. gruodžio 29 d. LR Aplinkos ministro įsakymu Nr. D1-637 „Dėl statybinių atliekų tvarkymo taisyklių patvirtinimo“. 12.4. Reikalavimai infrastruktūrai: 12.4.1. Kreiptis į Šiaulių m. savivaldybės administracijos Miesto ūkio ir aplinkos skyrių dėl prisijungimo sąlygų išdavimo; 12.4.2. Vadovautis LRV 2020-12-30 nutarimu Nr. 1475 „Dėl Kompensacijos savivaldybių infrastruktūros plėtros iniciatoriams už jų patirtas išlaidas apskaičiavimo ir išmokėjimo tvarkos aprašo ir Savivaldybės infrastruktūros plėtros įmokos nustatymo metodikos patvirtinimo“. Prašymą su pridedamais dokumentais pateikti į Šiaulių miesto savivaldybę el. paštu rastine@siauliai.lt. TERITORIJŲ PLANAVIMO DOKUMENTAI: Šiaulių miesto bendrojo plano koregavimas, TPDRIS registro Nr. T00081766, patvirtintas 2018 m. balandžio 5 d. Šiaulių miesto savivaldybės tarybos sprendimu Nr. T-87.

13. Pagal Lietuvos Respublikos statybos įstatymo 24 straipsnio nuostatas specialieji architektūros reikalavimai galioja 5 metus nuo jų išdavimo dienos, jeigu negautas statybą leidžiantis dokumentas. Gavus statybą leidžiantį dokumentą, specialieji architektūros reikalavimai galioja iki statybos procedūrų užbaigimo dienos.

14. Jeigu konkretūs specialieji architektūros reikalavimai nenustatomi, tai įrašoma atitinkamuose 2 priede nurodytos formos punktuose.

15. 3–9 punktuose išvardinti reikalavimai nustatomi, kai Teritorijų planavimo įstatymo 20 straipsnio nustatytais atvejais neparengti detalieji planai.

Specialiuosius architektūros reikalavimus išdavė

(išdavusio asmens pareigos)

(parašas, data)

(vardas, pavardė)

DETALŪS METADUOMENYS

Dokumento sudarytojas (-ai)	Šiaulių miesto savivaldybės administracija 188771865, Šiaulių m. sav. Šiaulių m. Vasario 16-osios g. 62
Dokumento pavadinimas (antraštė)	Specialieji reikalavimai
Dokumento registracijos data ir numeris	2023-02-06 Nr. SRD-61-230206-00006
Dokumento gavimo data ir dokumento gavimo registracijos numeris	–
Dokumento specifikacijos identifikavimo žymuo	ADOC-V1.0
Parašo paskirtis	Vizavimas
Parašą sukūrusio asmens vardas, pavardė ir pareigos	INDRĖ JAKUBĖNAITĖ, Vyriausioji specialistė INDRĖ JAKUBĖNAITĖ, Šiaulių miesto savivaldybės administracija
Sertifikatas išduotas	INDRĖ JAKUBĖNAITĖ LT
Parašo sukūrimo data ir laikas	2026-05-07 14:32:43 +03:00
Parašo formatas	XAdES-T
Laiko žymoje nurodytas laikas	2026-05-07 14:33:00 +03:00
Informacija apie sertifikavimo paslaugų teikėją	SK ID Solutions EID-Q 2024E, SK ID Solutions AS EE
Sertifikato galiojimo laikas	2026-03-10 18:56:11 – 2029-03-09 18:56:10
Parašo paskirtis	Pasirašymas
Parašą sukūrusio asmens vardas, pavardė ir pareigos	INDRĖ JAKUBĖNAITĖ, Vyriausioji specialistė INDRĖ JAKUBĖNAITĖ, Šiaulių miesto savivaldybės administracija
Sertifikatas išduotas	INDRĖ JAKUBĖNAITĖ LT
Parašo sukūrimo data ir laikas	2026-05-07 14:37:50 +03:00
Parašo formatas	XAdES-T
Laiko žymoje nurodytas laikas	2026-05-07 14:38:01 +03:00
Informacija apie sertifikavimo paslaugų teikėją	SK ID Solutions EID-Q 2024E, SK ID Solutions AS EE
Sertifikato galiojimo laikas	2026-03-10 18:56:11 – 2029-03-09 18:56:10
Parašo paskirtis	Registravimas
Parašą sukūrusio asmens vardas, pavardė ir pareigos	INDRĖ JAKUBĖNAITĖ, Vyriausioji specialistė INDRĖ JAKUBĖNAITĖ, Šiaulių miesto savivaldybės administracija
Sertifikatas išduotas	INDRĖ JAKUBĖNAITĖ LT
Parašo sukūrimo data ir laikas	2026-05-07 16:53:50 +03:00
Parašo formatas	XAdES-T
Laiko žymoje nurodytas laikas	2026-05-07 16:54:07 +03:00
Informacija apie sertifikavimo paslaugų teikėją	SK ID Solutions EID-Q 2024E, SK ID Solutions AS EE
Sertifikato galiojimo laikas	2026-03-10 18:56:11 – 2029-03-09 18:56:10
Informacija apie būdus, naudotus metaduomenų vientisumui užtikrinti	–
Pagrindinio dokumento priedų skaičius	–
Pagrindinio dokumento priedamų dokumentų skaičius	2
Priedamo dokumento sudarytojas (-ai)	Kultūros paveldo departamento prie Kultūros ministerijos Šiaulių teritorinis skyrius 188692688, Aušros alėja 15, LT-76299, Šiauliai
Priedamo dokumento pavadinimas (antraštė)	Specialieji paveldosaugos reikalavimai
Priedamo dokumento registracijos data ir numeris	2023-02-02 Nr. SPRD-00-230202-00049
Priedamo dokumento sudarytojas (-ai)	Šiaulių miesto savivaldybės administracija 188771865, Šiaulių m. sav. Šiaulių m. Vasario 16-osios g. 62
Priedamo dokumento pavadinimas (antraštė)	Specialieji architektūros reikalavimai
Priedamo dokumento registracijos data ir numeris	2023-02-06 Nr. SARD-61-230206-00006
Programinės įrangos, kuria naudojantis sudarytas elektroninis dokumentas, pavadinimas	Avilys SDP eDocs
Informacija apie elektroninio dokumento ir elektroninio (-ių) parašo (-ų) tikrinimą (tikrinimo data)	Atitinka specifikacijos keliamus reikalavimus. Visi dokumente esantys elektroniniai parašai galioja (2026-05-08 10:30:27)
Papildomi metaduomenys	Nuorašą suformavo 2026-05-08 10:30:27 Avilys SDP eDocs

UAB „Ertona“, UAB „Esila“
el. p. uabproporcija@gmail.com

Nr. _____
Į 2026-04-23 Nr. _____
prašymą

PRISIJUNGIMO SĄLYGOS PREKYBOS PASKIRTIES PASTATO - PARDUOTUVĖS, REKONSTRAVIMO PROJEKTAS, KEIČIANT PASTATO PASKIRTĮ Į ADMINISTRACINĖS PASKIRTIES PASTATĄ VILNIAUS G. 166, ŠIAULIŲ M.

1. Reikalavimai geriamojo vandens tiekimui: esamas / po rekonstravimo; - / - tūkst. m³/metus; - / 1,92 m³/d.; - / 0,35 m³ / h maks. Vandens slėgis objekto prijungimo vietoje 24 m.

1.1. Suprojektuoti iš Vilniaus g. esamų vandens apskaitos mazgų permontavimą naujai su visa reikalinga uždaramąja armatūra už pirmos išorinės pastato sienos. Prieš geriamojo vandens apskaitos prietaisus suprojektuoti ir įrengti grubaus valymo filtrus. Už geriamojo vandens apskaitos prietaisų suprojektuoti ir įrengti geriamojo vandens apsaugos įtaisus, apsaugančius nuo taršos dėl galimo atbulinio tekėjimo pagal LST EN 1717 reikalavimus. Vandens apskaitos mazgų permontavimo projektinius sprendinius suderinti su Vilniaus g. 160, Varpo g. 25C, Šiaulių m. patalpų savininkais.

1.2. Įvertinti iš Dvaro g. esamo įvadinio vandens apskaitos prietaiso pralaidumą planuojamam suvartoti geriamojo vandens kiekiui objekte.

1.3. Tuo atveju, jei būtų projektuojamas priešgaisrinis vandentiekis, priešgaisrinėms reikmėms sunaudoto vandens apskaitai suprojektuoti vandens apskaitos mazgą (-us) su mechaniniu (-iais) šalto vandens skaitikliu (-iais). (Pastaba: įrengti atskiras apskaitas).

1.4. Dėl pastate įrengto vandens apskaitos prietaiso rodmenų užfiksavimo, demontavimo ir naujo išdavimo (pagal poreikį) kreiptis į Klientų aptarnavimo ir pardavimų skyrių, Vytauto g. 103, Šiauliai (tel.: +370 41 592 262 arba elektroniniu paštu aptarnavimas@siauliuvandenys.lt).

2. Reikalavimai buitinių nuotekų surinkimui ir išleidimui: esamas / po rekonstravimo; - / - tūkst. m³/metus; - / 1,92 m³/d.; - / 0,35 m³ / h maks.

2.1. Suprojektuoti esamų žemės sklypo ribose buitinių ir paviršinių nuotekų tinklų perklojimą naujai. Nuotekų tinklus suprojektuoti ir įrengti vamzdžiais, atitinkančiais norminių dokumentų reikalavimus nuotekų sistemoms.

2.2. Tuo atveju, jeigu pastate būtų numatytos teikti maitinimo paslaugos, buitinių nuotekų tvarkymui suprojektuoti riebalų skirtuvą, skirtą riebalų atskyrimui ir sugaudymui prieš išleidžiant buitines nuotekas į centralizuotus nuotekų tinklus.

2.3. Nuotekų, išleidžiamų į nuotekų surinkimo sistemą, užterštumas negali viršyti normatyviniuose dokumentuose nurodytų teršalų koncentracijų.

3. Kiti reikalavimai:

3.1. Esant poreikiui, pateikti prašymą dėl įvadinės sklendės uždarymo el. paštu office@siauliuvandenys.lt. Dėl išsamesnės informacijos apie vandentiekio tinklų uždarymo / atidarymo paslaugą kreiptis į Infrastruktūros eksploatavimo ir plėtros departamentą (tel.: +370 41 524 442, +370 615 24 222).

3.2. Atlikus vandens apskaitos mazgo (-ų) ir nuotekų (buitinių ir paviršinių) tinklų perklojimo darbus prieš geriamojo vandens tiekimo ir nuotekų tvarkymo sutarčių sudarymą / atnaujinimą Techniniam skyriui (Vytauto g. 103, Šiauliai, tel. +370 41 592 273) pateikti techninę dokumentaciją:

nuotekų (buitinių ir paviršinių) tinklų geodezinę nuotrauką (analoginėje (popierinėje) ir skaitmeninėje formose), projektą, paslėptų darbų aktą (-us), pažymą apie atliktą televizinę diagnostiką ir kt.

3.3. Atnaujinti / sudaryti geriamojo vandens tiekimo ir nuotekų (buitinių ir paviršinių) tvarkymo sutartis su UAB „Šiaulių vandenys“. Neatnaujinus vandens tiekimo ir nuotekų (buitinių ir paviršinių) tvarkymo sutarčių, griežtai draudžiama naudotis vandens tiekimo ir nuotekų tvarkymo paslaugomis.

PRIDEDAMA. Vandentiekio ir nuotekų (buitinių ir paviršinių) tinklų schema, 1 lapas.

Technikos direktorius

Nerijus Potelis

A4 Landscape

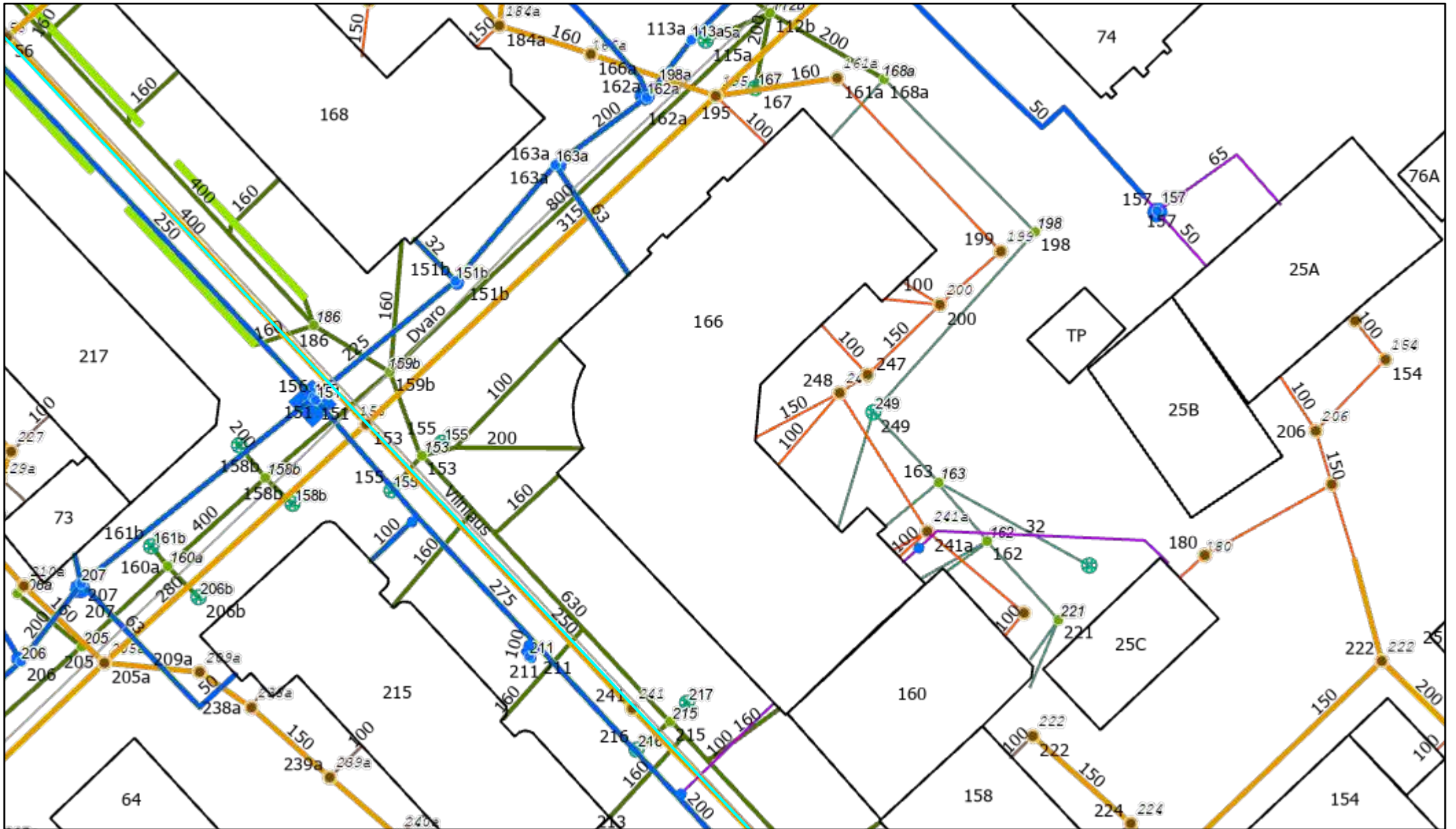

May 7, 2026

- | | | |
|---|-----------------------------|-------------------------------|
| ● Hidrantai PGT | ● Fjungtys | ● Vandentiekio dangčiai |
| — Įmonių lietaus vamzdynas | ■ Vandentiekio šuliniai | ● Jungtys |
| — Šiaulių miesto savivaldybės lietaus vamzdynas | — Gyventojų nuotekų tinklai | □ Pastatai |
| ⊕ Lietaus grotelės | — Įmonių nuotekų tinklai | — Gatvės |
| ■ Lietgroteles | — Nuotekų vamzdynas | — Įmonių vandentiekio tinklai |
| ● Lietaus dangčiai | ● Fekdan | — Vandentiekio vamzdynas |

1:500

0 2.254.5 9 Metrai

DETALŪS METADUOMENYS	
Dokumento sudarytojas (-ai)	UAB „Šiaulių vandenys“
Dokumento pavadinimas (antraštė)	Prisijungimo sąlygos prekybos paskirties pastato - parduotuvės, rekonstravimo projektas, keičiant pastato paskirtį į administracinės paskirties pastatą Vilniaus g. 166, Šiaulių m.
Dokumento registracijos data ir numeris	2026-05-08 Nr. S-1182
Dokumento gavimo data ir dokumento gavimo registracijos numeris	-
Dokumento adresatas (-ai)	UAB "Ertona"
Dokumento specifikacijos identifikavimo žymuo	ADOC-V1.0
Parašo paskirtis	Pasirašymas
Parašą sukūrusio asmens vardas, pavardė ir pareigos	Nerijus Potelis Technikos direktorius
Parašo sukūrimo data ir laikas	2026-05-08 08:03
Parašo formatas	Trumpalaikio galiojimo (XAdES-T)
Laiko žymoje nurodytas laikas	2026-05-08 08:03
Informacija apie sertifikavimo paslaugų teikėją	EID-SK 2016
Sertifikato galiojimo laikas	2021-09-08 18:06 - 2026-09-07 23:59
Parašo paskirtis	Registravimas
Parašą sukūrusio asmens vardas, pavardė ir pareigos	Agnė Daunytė Administratorius
Parašo sukūrimo data ir laikas	2026-05-08 08:41
Parašo formatas	Trumpalaikio galiojimo (XAdES-T)
Laiko žymoje nurodytas laikas	2026-05-08 08:41
Informacija apie sertifikavimo paslaugų teikėją	SK ID Solutions EID-Q 2021E
Sertifikato galiojimo laikas	2026-01-21 19:28 - 2031-01-21 23:59
Informacija apie būdus, naudotus metaduomenų vientisumui užtikrinti	-
Pagrindinio dokumento priedų skaičius	1
Pagrindinio dokumento pridedamų dokumentų skaičius	0
Priedamo dokumento sudarytojas (-ai)	-
Priedamo dokumento pavadinimas (antraštė)	Vilniaus 166, schema.pdf
Priedamo dokumento registracijos data ir numeris	-
Programinės įrangos, kuria naudojantis sudarytas elektroninis dokumentas, pavadinimas	Elpako v.20260423.1
Informacija apie elektroninio dokumento ir elektroninio (-ių) parašo (-ų) tikrinimą (tikrinimo data)	Tikrinant dokumentą nenustatyta jokių klaidų (2026-05-08)
Elektroninio dokumento nuorašo atspausdinimo data ir ją atspausdinęs darbuotojas	2026-05-08 nuorašą suformavo Agnė Daunytė
Paieškos nuoroda	-
Papildomi metaduomenys	Nuorašą suformavo 2026-05-08 Dokumentų valdymo sistema „Kontora“

UAB „Ertona“
Serbentų g. 100
78136 Šiauliai
tadas@ertona.lt

2026-05- Nr. SD-
Į 2026-05-19 Prašymą

PASTATO ŠILUMOS ĮRENGINIŲ PRIJUNGIMO SĄLYGOS

Prijungimo sąlygos išduodamos pastato Vilniaus g. 166, Šiauliuose (registro Nr. 40/98395) (toliau- Pastatas) šilumos įrenginių prijungimo prie centralizuoto šilumos perdavimo tinklų projektui rengti.

Pareiškėjas: UAB „Ertona“, Serbentų g. 100, Šiauliai, tel. +370 698 33787, tadas@ertona.lt.

Šilumos sistemos turi būti suprojektuotos ir įrengtos vadovaujantis galiojančiais teisės aktais ir šiomis charakteristikomis:

Eil. Nr.	Charakteristikos pavadinimas	Matavimo vienetas	Kiekis		
			esamas	naujas	iš viso
1.	Leidžiama įrengti šildymo įrenginių galia	kW	-	256	256
2.	Leidžiama įrengti vėdinimo įrenginių galia	kW	-	70	70
3.	Leidžiama įrengti karšto vandens įrenginių galia	kW	-	120	120
4.	Skaičiuota tiekiamo šilumnešio temperatūra	°C	100		
5.	Skaičiuota gražinamo šilumnešio temperatūra	°C	50		
6.	Slėgis tiekimo linijoje šildymo sezono metu	kPa	500		
7.	Slėgis tiekimo linijoje ne šildymo sezono metu	kPa	340		
8.	Slėgis gražinimo linijoje šildymo sezono metu	kPa	300		
9.	Slėgis gražinimo linijoje ne šildymo sezono metu	kPa	230		
10.	Slėgių skirtumas šildymo sezono metu	kPa	200		
11.	Slėgių skirtumas ne šildymo sezono metu	kPa	110		
12.	Prisijungimo taškas	Mazgas	Šilumos perdavimo trasa		
13.	Šilumos šaltinis		Pietinė katilinė		
14.	Šilumos tiekimo reguliavimo būdas		Kokybinis-kiekybinis		
15.	Skaičiuotini vidaus šildymo sistemos parametrai		Projektiniai		

AKCINĖ BENDROVĖ „ŠIAULIŲ ENERGIJA“

Pramonės g. 10, 78502 Šiauliai, tel. +370 41 591 200, juridinio asmens kodas 245358580, PVM mokesčio kodas LT453585811

Atsiskaitomoji sąskaita LT357180000003467599, AB „Artea“ bankas, banko kodas 71800

El. paštas info@senergija.lt, www.senergija.lt

Duomenys kaupiami ir saugomi Juridinių asmenų registre

Kiti reikalavimai:

1. Pastato savininkas privalo organizuoti Pastato šilumos įrenginių prijungimo prie centralizuoto šilumos perdavimo tinklų projekto (aprašo) parengimą ir teisės aktų nustatyta tvarka gauti statybą leidžiančius dokumentus (jeigu reikia).
2. Parengti projektą, kuriame reikalinga:
 - 2.1. Pastatui suprojektuoti automatizuotą šilumos punktą su elektroniniais reguliatoriais, numatant šilumos nešėjo temperatūros reguliavimą su išorės oro korekcija. Reguluojantys vožtuvai turi turėti max. srauto apribojimo funkciją. Šilumos punkto patalpą Pastate projektuoti arčiausiai projektuojamo šilumos įvado prijungimo prie esamo šilumos perdavimo tinklo vietos – Pastato pirmųjų uždaramųjų įrenginių;
 - 2.2. Pastato šilumos punkte ant šilumnešio tiekimo linijos suprojektuoti bei įrengti apskaitos mazgą. Apskaitos mazgo projektą ir apskaitos prietaiso tipą derinti su AB „Šiaulių energija“ (toliau – Bendrovė) Apskaitos prietaisų administravimo skyriumi. Atsiskaitomąjį šilumos apskaitos prietaisą pateiks Bendrovė. Telef. pasiteiravimui: +370 41 591 229;
 - 2.3. ant šilumos punkto įrangos rėmo numatyti vietą telemetrijos įrenginiui, ne mažesniems nei 30cm x 30cm dydžio. Šilumos punkto valdymo skyde sumontuoti automatinį jungiklį 1P 6C, telemetrinio įrenginio prijungimui;
 - 2.4. suprojektuoti vietą karšto vandens skaitikliui, kurio DN 15, skirtą apskaityti termofikacinio vandens, kuriuo gali būti papildoma Pastato šildymo sistema iš šilumos perdavimo tinklų, kiekiui. Apskaitos prietaiso kitas charakteristikas derinti su Bendrovės Apskaitos prietaisų administravimo skyriumi. Apskaitos prietaisą pateiks Bendrovė. Telef. pasiteiravimui: +370 41 591 229;
 - 2.5. Pastatui suprojektuoti reikiamas sistemas pagal numatomus šilumos poreikius.
3. Parengtą projektą (jo atitiktį aukščiau nurodytoms charakteristikoms ir kitiems reikalavimams) suderinti su Bendrove. El. paštas: info@senergija.lt. Bendrovė netikrina ir neatsako už projekto rengėjo projektinius sprendinius ir skaičiavimus.
4. Pastato savininkas šilumos įrenginių prijungimo projektavimo bei su prijungimu susijusius darbus, įrenginius ir medžiagas įsigyja savo lėšomis, pagal teisės aktų, šių sąlygų ir jas atitinkančio projekto reikalavimus.
5. Darbus, atliekamus šilumos perdavimo tinklų apsaugos zonoje, vykdyti Bendrovės techninių darbuotojų priežiūroje. Tel. pasiteiravimui: +370 41 591 240; +370 41 591 273.
6. Užbaigus darbus Bendrovės mokėjimų valdymo ir klientų aptarnavimo skyriuje sudaryti Pastato šilumos vartojimo pirkimo-pardavimo sutartį.
7. Pastato šilumos įrenginių prijungimo sąlygos galioja dvejus metus, nuo jų išdavimo datos.

Generalinė direktorė

Audronė Čepulienė

Inga Gelažienė; tel. +370 41 591 239; el. p. inga.g@senergija.lt

DETALŪS METADUOMENYS	
Dokumento sudarytojas (-ai)	Aistė Pavlavičienė
Dokumento pavadinimas (antraštė)	Pastato šilumos įrenginių prijungimo sąlygos (Vilniaus g. 166, Šiauliai)
Dokumento registracijos data ir numeris	2026-05-26 Nr. SD-894
Adresatas	UAB ERTONA
Pasirašymo, tvirtinimo, vizavimo paskirties parašą (-us) sukūrusio (-ių) asmens (-ų) pareigos, vardas (-ai), pavardė (-ės), data	<p>Pasirašymas: Administracija-Generalinė direktorė Audronė Čepulienė 2026-05-26;</p> <p>Vizavimas: Administracija-Finansų ir ekonomikos direktorius Justas Gurejevas 2026-05-26;</p> <p>Vizavimas: Administracija-Technikos direktorius Remigijus Šinkūnas 2026-05-26;</p> <p>Vizavimas: Gamybos, technikos ir modernizavimo skyrius-Virš ininko pavaduotojas Domantas Virketis 2026-05-26</p>
Pagrindinio dokumento priedų ir pridedamų dokumentų failų skaičius	0
Papildomi metaduomenys	Dokumentas suformuotas DVS „Deka Office“.

ELEKTROS TINKLŲ NUOSAVYBĖS RIBŲ AKTAS

NR. 23-KA0828260

2023-07-01

1. Objekto informacija:

Vartotojo kodas:

Objekto Nr.: 61064842

Objekto pavadinimas: PASTATAS-PARDUOTUVĖ

Objekto adresas: Vilniaus g. 166, Šiauliai, Šiaulių m. sav.

Elektros energijos apskaitų kiekis objekte 2, vnt.

2. Objekto charakteristikos:

Vartotojo:					Gamintojo:	
Leistina naudoti galia, (kW)	Fazių sk. (vnt.)	Ribojančio leistiną naudoti galią įrenginio vardinė srovė (1), (A)	El. tinklų nuosavybės riba nustatyta įtampoje, (kV)	Įrengtoji galia (2), (kW)	Leistina generuoti galia, (kW)	Generatorių įrengtoji galia, (kW)
180	3	0	0,4	-		

(1) - Ribojančio įrenginio vardinė srovė įrašoma tik tada, kai nuosavybės riba nustatyta žemoje įtampoje (0,4 kV).

(2) - Objekto įrengtoji galia kW įrašoma tik tada, kai nuosavybės riba nustatyta vidutinėje įtampoje (6 – 10 – 35 kV).

PASTABA:

3. Elektros energijos persiuntimo sąlygos:

El. linijos tipas (rezervinė ir/ar tiesioginė skirstymo linija) (3)	Teisės aktais numatytas elektros energijos persiuntimo atnaujinimo terminas po avarinio (neplaninio) persiuntimo nutrūkimo ar nutraukimo (4), (6/12 val.) (5), (6)	Planinio elektros energijos persiuntimo nutraukimo ar ribojimo trukmė (7), (val./ 2 metus)	Elektros apskaitos prietaisų įrengimo vieta
Pagrindinė	6	336	Elektros skydinėje

(3) Tiesioginė skirstymo linija ir (ar) rezervinė linija, suprantamos taip, kaip jos apibrėžiamos energetikos ministro tvirtinamose elektros įrenginių įrengimo taisyklėse.

(4) Teisės aktuose nustatytais atvejais nurodyti terminai ir sąlygos gali būti kitokie nei nurodyta. Pasikeitus teisės aktams ir jais nustatčius kitokius elektros energijos nutraukimo ar ribojimo terminus ir sąlygas nei nurodyta, taikomi naujai teisės aktais nustatyti terminai ir sąlygos.

(5) Nutrūkus elektros energijos persiuntimui, skirstomųjų tinklų operatorius turi atnaujinti elektros energijos persiuntimą vartotojams ne vėliau kaip per 6 valandas, kai vartotojo elektros įrenginiai įrengti miestuose, kuriuose gyvena daugiau kaip 80 000 gyventojų, ir laisvųjų ekonominių zonų teritorijose, ir ne vėliau kaip per 12 valandų, kai vartotojų elektros įrenginiai įrengti kitoje Lietuvos Respublikos teritorijoje.

(6) Jeigu elektros energijos persiuntimas nutrūko dėl gamtos reiškinių (potvynio, perkūnijos, apšalo, šlapdribs, audros, škvalo, ižo ar panašiai) sukeltos energetikos objektų ir įrenginių avarijos, kurios kriterijai numatyti energetikos objektų ir įrenginių avarijų ir sutrikimų tyrimą reglamentuojančiuose teisės aktuose, ar gaisro, tinklų operatorius turi atnaujinti elektros energijos persiuntimą per 72 valandas.

(7) - Teisės aktų nustatytais atvejais ir (ar) tinklų naudotojo ir skirstomųjų tinklų operatoriaus susitarimu gali būti taikomi kitokie elektros energijos nutraukimo ar ribojimo terminai ir sąlygos nei nurodyta. Pasikeitus teisės aktams ir jais nustatčius kitokius elektros energijos nutraukimo ar ribojimo terminus ir sąlygas nei nurodyta, taikomi naujai teisės aktais nustatyti terminai ir sąlygos. Vartotojams elektros energijos persiuntimas negali būti laikinai nutrauktas ilgiau kaip 24 valandas iš eilės, nebent su vartotoju, išskyrus būtinių vartotoją, susitariama dėl kitokių elektros energijos persiuntimo nutraukimo sąlygų.

PASTABA:

Vadovaujantis Elektros energijos tiekimo ir naudojimo taisyklių, patvirtintų Lietuvos Respublikos energetikos ministro 2013 m. gruodžio 4 d. įsakymu Nr. 1-231 (toliau – Taisyklės), 56.8 punktu, įrengiant elektros įrenginius ir vidaus tinklą pagal turimą vartotojo elektros įrenginių prijungimo prie skirstomųjų elektros tinklų schemą, vartotojas privalo užtikrinti optimalią vartotojo elektros įrenginių schemą (kaip nustatyta Taisyklių 83, 85, 86 punktuose), numatant ir įgyvendinant priemones galimiems nuostoliams dėl elektros energijos persiuntimo ir tiekimo nutraukimo sumažinti ar jų išvengti, įskaitant ir priemones dėl Lietuvos standarte LST EN 50160:2010 nurodytų staigiųjų trumpųjų, ilgųjų įtampos kryžių ir pertrūkių.

4. Elektros tinklų nuosavybės riba:

4.1.	Elektros tinklų nuosavybės riba nustatyta: ant paklotų (nutiestų) iš transformatorinės transformatorinės 0,4 kV skirstyklos atvadų prijungimo gnybtų.
4.2.	Skirstomojo tinklo operatoriaus nuosavybė: transformatorinės 0,4 kV skirstykla ir elektros energijos apskaitos prietaisai (-ai).
4.3.	Objekto savininko nuosavybė: atvadas (-ai) nuo transformatorinės 0,4 kV skirstyklos paklotas (-i) (nutiestas (-i)) į kabelių spintą (KS), kabelių spinta (KS), atvadas (-ai) nuo kabelių spintos paklotas (-i) (nutiestas (-i)) į komercinę apskaitų spintą (KAS), komercinė apskaitų spinta (KAS), automatinis (-iai) jungiklis (-iai)/saugiklis (-iai), kabelis (-iai) (atvadas (-ai)) paklotas (-i) iš komercinės apskaitų spintos į savininko (-ų) objekto (-ų) vidaus elektros tinklą (-us), savininko (-ų) objekto (-ų) vidaus elektros tinklas (-ai).

5. Elektros įrenginių schema, nurodant tarpusavyje sujungtas oro ir kabelių elektros linijas; transformatorių pastotes; skirstomuosius punktus; transformatorines; įrenginius, skirtus elektros energijai perduoti ir skirstyti; taip pat elektros energijos apskaitos įrengimo vietą bei elektros tinklų nuosavybės ribą:

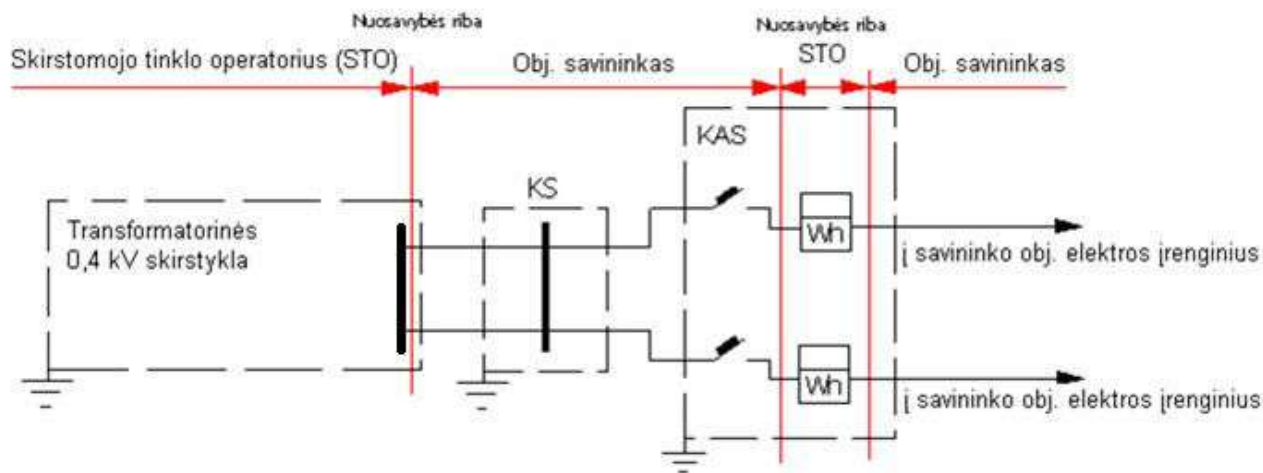

6. Objekto prijungimo elektrinis adresas:

35-110 kV TP 6-10 kV SP	TP/SP linija (prijunginys)	Transforma- torinė (TR)	TR linija (prijunginys)	0,4 kV KS (PP, SP)	0,4 kV KS linija (prijunginys)	Atramos Nr.	KAS Nr.	Linijos tipas	Galia, (kW)
SP-14 (Šiauliai), L-TR33, TR-33, L-Vilniaus 166-2, TR-33_KS-1 Vilniaus g. 166									
SP-14 (Šiauliai)	L-TR33	TR-33	L-Vilniaus 166-2	TR-33_KS-1 Vilniaus g. 166				Pagrindinė	180

7. Elektros įrenginių ir linijų charakteristikos, kai elektros energijos apskaitos įrengimo vieta nesutampa su elektros tinklų nuosavybės riba:

Duomenys apie elektros linijas (laidus, kabelius)				Duomenys apie transformatorius				Darbo laikas
Markė/skerspjūvis, mm ²	Aktyvioji varža, om/km	Ilgis, km	Įtampa, kV	Vardinė galia, kVA	dPte, kW	dPtj, kW	Įtampa, kV	val./mėn
AAB 95	0,31	0,025	0,4	-	-	-	-	-
AAB 95	0,31	0,025	0,4	-	-	-	-	-

8. Elektros tinklų nuosavybės ribų aktai : 2013.06.04 Nr. 44030-13-1980 laikomas nealioiančiu.

Aktą patvirtino: AB „Energijos skirstymo operatorius“

Savininkas ar kitu teisėtu pagrindu objektą valdantis asmuo:

(vardas, pavardė, parašas)

ELEKTROS TINKLŲ NUOSAVYBĖS RIBŲ AKTAS NR. 24-43025

2024-06-05

1. Objekto informacija:

Vartotojo kodas:

Objekto Nr.: 61064841

Objekto pavadinimas: PASTATAS-PARDUOTUVĖ

Objekto adresas: Vilniaus g. 166, Šiauliai, Šiaulių m. sav.

Elektros energijos apskaitų kiekis objekte 0, vnt.

2. Objekto charakteristikos:

Leistina naudoti galia, (kW)	Fazių sk. (vnt)	Ribojančio leistiną naudoti galią įrenginio vardinė srovė (1), (A)	El. tinklų nuosavybės riba nustatyta įtampoje, (kV)	Įrengtoji galia (2), (kW)
0	3	-	0,4	-

(1) - Ribojančio įrenginio vardinė srovė įrašoma tik tada, kai nuosavybės riba nustatyta žemoje įtampoje (0,4 kV).

(2) - Objekto įrengtoji galia kW įrašoma tik tada, kai nuosavybės riba nustatyta vidutinėje įtampoje (6 – 10 – 35 kV).

PASTABA:

3. Elektros energijos persiuntimo sąlygos:

El. linijos tipas (pagrindinė, rezervinė ir/ar tiesioginė skirstymo linija) (3)	Teisės aktais numatytas elektros energijos persiuntimo atnaujinimo terminas po avarinio (neplaninio) persiuntimo nutrūkimo ar nutraukimo (4), (6/12 val.) (5), (6)	Planinio elektros energijos persiuntimo nutraukimo ar ribojimo trukmė (7), (val./ 2 metus)	Elektros apskaitos prietaisų įrengimo vieta
Pagrindinė	6	336	Prie pastato išorinės sienos

(3) Tiesioginė skirstymo linija ir (ar) rezervinė linija, suprantamos taip, kaip jos apibrėžiamos energetikos ministro tvirtinamose elektros įrenginių įrengimo taisyklėse.

(4) Teisės aktuose nustatytais atvejais nurodyti terminai ir sąlygos gali būti kitokie nei nurodyta. Pasikeitus teisės aktams ir jais nustatčius kitokius elektros energijos nutraukimo ar ribojimo terminus ir sąlygas nei nurodyta, taikomi naujais teisės aktais nustatyti terminai ir sąlygos.

(5) Nutrūkus elektros energijos persiuntimui, skirstomųjų tinklų operatorius turi atnaujinti elektros energijos persiuntimą vartotojams ne vėliau kaip per 6 valandas, kai vartotojo elektros įrenginiai įrengti miestuose, kuriuose gyvena daugiau kaip 80 000 gyventojų, ir laisvųjų ekonominių zonų teritorijose, ir ne vėliau kaip per 12 valandų, kai vartotojų elektros įrenginiai įrengti kitoje Lietuvos Respublikos teritorijoje.

(6) Jeigu elektros energijos persiuntimas nutrūko dėl gamtos reiškinių (potvynio, perkūnijos, apšalo, šlapdrubos, audros, škvalo, užo ar panašiai) sukeltos energetikos objektų ir įrenginių avarijos, kurios kriterijai numatyti energetikos objektų ir įrenginių avarijų ir sutrikimų tyrimą reglamentuojančiuose teisės aktuose, ar gaisro, tinklų operatorius turi atnaujinti elektros energijos persiuntimą per 72 valandas.

(7) - Teisės aktų nustatytais atvejais ir (ar) tinklų naudotojo ir skirstomųjų tinklų operatoriaus susitarimu gali būti taikomi kitokie elektros energijos nutraukimo ar ribojimo terminai ir sąlygos nei nurodyta. Pasikeitus teisės aktams ir jais nustatčius kitokius elektros energijos nutraukimo ar ribojimo terminus ir sąlygas nei nurodyta, taikomi naujais teisės aktais nustatyti terminai ir sąlygos. Vartotojams elektros energijos persiuntimas negali būti laikinai nutrauktas ilgiau kaip 24 valandas iš eilės, nebent su vartotoju, išskyrus būtinių vartotojų, susitariama dėl kitokių elektros energijos persiuntimo nutraukimo sąlygų.

PASTABA:

Vadovaujantis Elektros energijos tiekimo ir naudojimo taisyklių, patvirtintų Lietuvos Respublikos energetikos ministro 2013 m. gruodžio 4 d. įsakymu Nr. 1-231 (toliau – Taisyklės), 56.8 punktu, įrengiant elektros įrenginius ir vidaus tinklą pagal turimą vartotojo elektros įrenginių prijungimo prie skirstomųjų elektros tinklų schemą, vartotojas privalo užtikrinti optimalią vartotojo elektros įrenginių schemą (kaip nustatyta Taisyklių 83, 85, 86 punktuose), numatant ir įgyvendinant priemones galimiems nuostoliams dėl elektros energijos persiuntimo ir tiekimo nutraukimo sumažinti ar jų išvengti, įskaitant ir priemones dėl Lietuvos standarte LST EN 50160:2010 nurodytų staigiųjų trumpųjų, ilgųjų įtampos kryžių ir pertrūkių.

4. Elektros tinklų nuosavybės riba:

4.1.	Elektros tinklų nuosavybės riba nustatyta: ant paklotų (nutiestų) iš transformatorinės transformatorinės 0,4 kV skirstyklos atvadų prijungimo gnybtų.
4.2.	Skirstomojo tinklo operatoriaus nuosavybė: transformatorinės 0,4 kV skirstykla ir elektros energijos apskaitos prietaisai (-ai).
4.3.	Objekto savininko nuosavybė: atvadas (-ai) nuo transformatorinės 0,4 kV skirstyklos paklotas (-i) (nutiestas (-i)) į kabelių spintą (KS), kabelių spinta (KS), atvadas (-ai) nuo kabelių spintos paklotas (-i) (nutiestas (-i)) į komercinę apskaitų spintą (KAS), komercinė apskaitų spinta (KAS), automatinis (-iai) jungiklis (-iai)/saugiklis (-iai), kabelis (-iai) (atvadas (-ai)) paklotas (-i) iš komercinės apskaitų spintos į savininko (-ų) objekto (-ų) vidaus elektros tinklą (-us), savininko (-ų) objekto (-ų) vidaus elektros tinklas (-ai).

5. Elektros įrenginių schema, nurodant tarpusavyje sujungtas oro ir kabelių elektros linijas; transformatorių pastotes; skirstomuosius punktus; transformatorines; įrenginius, skirtus elektros energijai perduoti ir skirstyti; taip pat elektros energijos apskaitos įrengimo vietą bei elektros tinklų nuosavybės ribą:

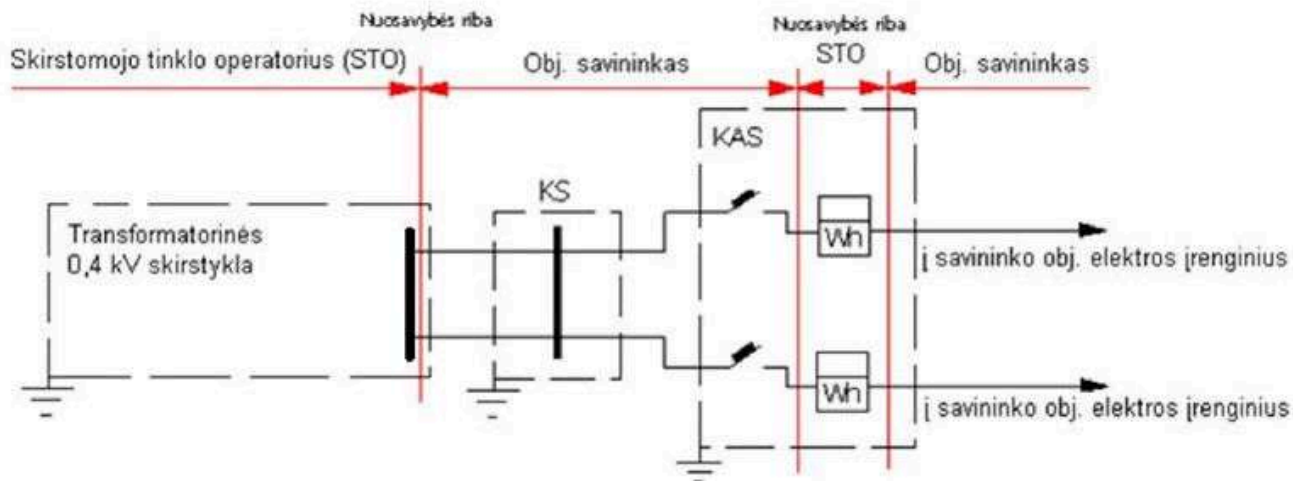

6. Objekto prijungimo elektrinis adresas:

35-110 kV TP 6-10 kV SP	TP/SP linija (prijunginys)	Transforma- torinė (TR)	TR linija (prijunginys)	0,4 kV KS (PP, SP)	0,4 kV KS linija (prijunginys)	Atramos Nr.	KAS Nr.	Linijos tipas	Galia, (kW)
SP-14 (Šiauliai), L-TR33, TR-33, L-Vilniaus 166-2, TR-33_KS-1 Vilniaus g. 166.									
SP-14 (Šiauliai)	L-TR33	TR-33	L-Vilniaus 166-2	TR-33_KS-1 Vilniaus g. 166				Pagrindinė	0

7. Elektros įrenginių ir linijų charakteristikos, kai elektros energijos apskaitos įrengimo vieta nesutampa su elektros tinklų nuosavybės riba:

Duomenys apie elektros linijas (laidus, kabelius)				Duomenys apie transformatorius			Darbo laikas	
Markė/skerspjūvis, mm ²	Aktyvioji varža, om/km	Ilgis, km	Įtampa, kV	Vardinė galia, kVA	dPte, kW	dPtj, kW	Įtampa, kV	val./mėn
--	-	-	-	-	-	-	-	-

8. Elektros tinklų nuosavybės ribų aktai : 2023.07.01 Nr. 23-KA0853225 laikomas nealioiančiu.

Aktą patvirtino: Inžinierius ZUMBAKIS EVALDAS

Savininkas ar kitu teisėtu pagrindu objektą valdantis asmuo:

(vardas, pavardė, parašas)